

Control Wi-Fi para puertas de garage

Manual de instrucciones



IMPORTANTE



Por favor, lee completamente y con atención este instructivo, antes de realizar cualquier acción con el equipo, para saber cómo utilizarlo adecuadamente.

La información es presentada únicamente como referencia; debido a actualizaciones pueden existir diferencias. Las imágenes mostradas son ilustrativas. El diseño y el funcionamiento del producto pueden variar sin previo aviso. Consulta nuestra página www.steren.com para obtener la versión más reciente de este manual.

PRECAUCIONES

- No instales el control en lugares con altas temperaturas, exceso de humedad, bajo luz solar directa o cerca de equipos que generen calor.
- No coloques objetos pesados sobre el equipo.
- No utilices productos químicos o corrosivos para limpiarlo.
- Cualquier reparación no autorizada anulará la garantía.
- No intentes abrir el dispositivo.
- No cortes ni agregues segmentos al cable del sensor.
- Los niños deben ser supervisados para asegurarse de que no empleen el aparato como juguete.

La operación de este equipo está sujeta a las siguientes dos condiciones: (1) es posible que este equipo o dispositivo no cause interferencia perjudicial y (2) este equipo o dispositivo debe aceptar cualquier interferencia, incluyendo la que pueda causar su operación no deseada.

Para realizar este instructivo, se utilizó un dispositivo con sistema operativo Android (versión 11.0) y la aplicación *Steren Home* (versión 1.4.0). Las imágenes se muestran para ejemplificar el procedimiento; sin embargo, este puede ser distinto en otras versiones del sistema y de la aplicación.

ÍNDICE

CONTENIDO DEL EMPAQUE	4
INSTALACIÓN	6
CONTROL DESDE LA APLICACIÓN <i>STEREN HOME</i>	9
Registrar una cuenta de usuario	9
Configuración Wi-Fi	10
Interfaz de la aplicación	12
Temporizadores	13
Menú de Ajustes	13
Cómo compartir el control con otros usuarios	14
Vincular el dispositivo con un asistente de voz	15
ESPECIFICACIONES	16

CONTENIDO DEL EMPAQUE

Control inteligente

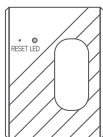

Sensor con cable

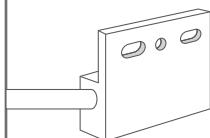

Cable USB a micro USB

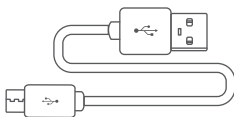

Sensor

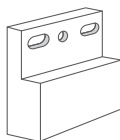

Convertidor de voltaje

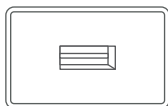

Soporte del sensor

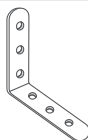

Cable para motor



Cinta doble cara 38 x 53 mm



Cinta doble cara 18 x 28 mm (x4)



Pija (x4)



Grapa con adhesivo (x4)

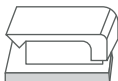

Tornillo con tuerca (x4)

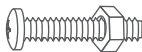

Grapa con clavo (x4)

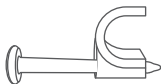

Pin



INSTALACIÓN

- 1 Realiza la conexión de alimentación y control, como se muestra en el esquema:

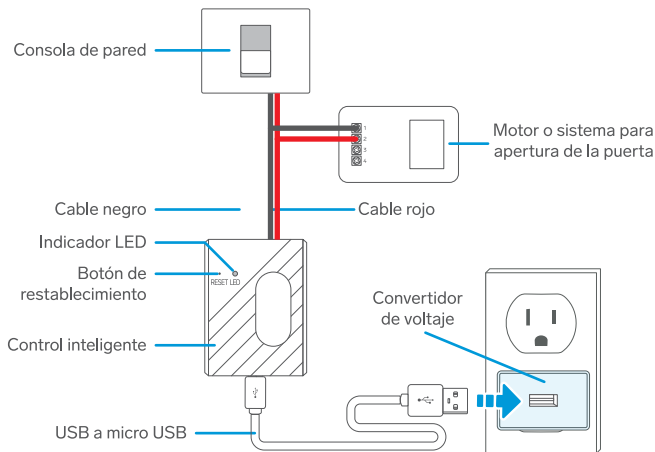

Coloca el cable para motor en la salida **Motor** del control. Después, coloca cada cable (rojo y negro) en las mismas terminales que el botón alámbrico de pared.

Al suministrar energía al control, el indicador LED se encenderá.

- 2 Para realizar una prueba de funcionamiento, introduce el pin en el orificio del control y presiona brevemente el botón de restablecimiento. *La puerta debe activarse; si no se activa, es probable que el sistema de apertura no sea compatible con el control inteligente.*

3 Si la prueba fue exitosa, continúa con el procedimiento de instalación del sensor, según el esquema siguiente:

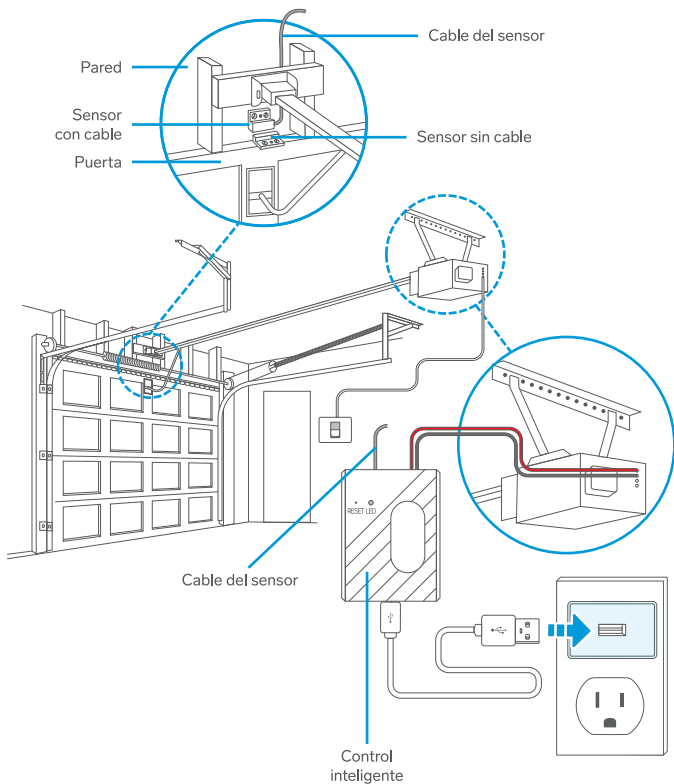

Conecta el cable del sensor en la entrada **Sensory** del control.

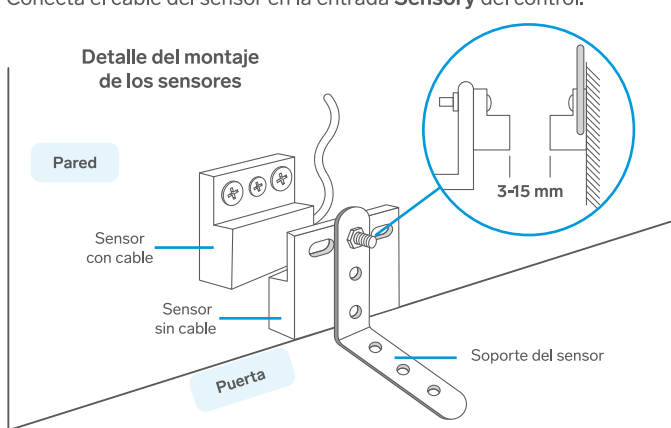

Si es difícil instalar los sensores con los tornillos, usa las cintas doble cara para fijarlos.

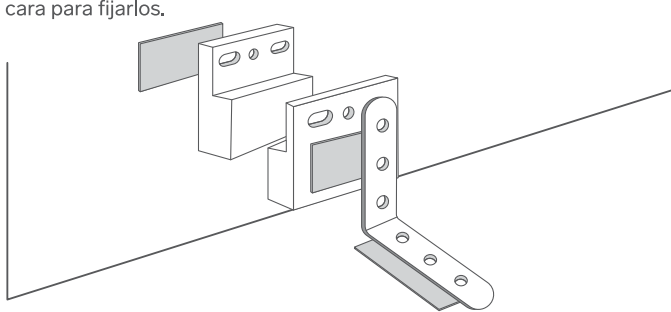

- 4 Cuando esté lista la conexión, acomoda el cableado y fíjalo con las grapas con adhesivo o con clavo.

CONTROL DESDE LA APLICACIÓN STEREN HOME

Registrar una cuenta de usuario

- 1 En tu celular, ingresa a la tienda de aplicaciones, para descargar e instalar la app *Steren Home*.



Stereon Home
Electrónica Steren

- 2 Abre la aplicación. Lee y acepta la **Política de privacidad**. Luego, selecciona **Crear cuenta nueva**.

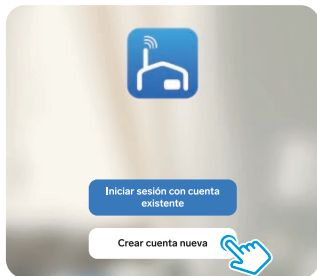

- 3 Selecciona el país e introduce tu correo electrónico. Habilita la casilla para aceptar la **Política de privacidad**. Finalmente, toca en la opción **Obtenga el código de verificación**.

Registrar

Mexico

Correo electrónico

Estoy de acuerdo [Política de privacidad](#) y [Acuerdo del Usuario](#)

Obtenga el código de verificación

- 4 Introduce el código que recibiste, y crea una contraseña para la nueva cuenta. Presiona **Finalizado** para concluir el proceso.

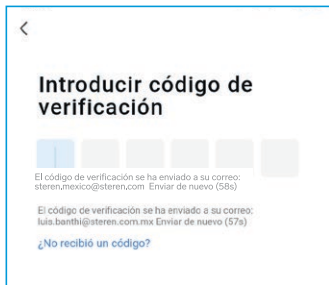

Configuración Wi-Fi

Es probable que la primera vez que ingreses a la app, se requiera aceptar o negar permisos de accesibilidad y después seleccionar la opción **Ir a la aplicación**, para avanzar.

Antes de empezar, asegúrate de que el indicador LED del control esté destellando; si esto no sucede, mantén presionado el botón de restablecimiento hasta que el indicador comience a destellar; esto indica que está en modo de espera de configuración.

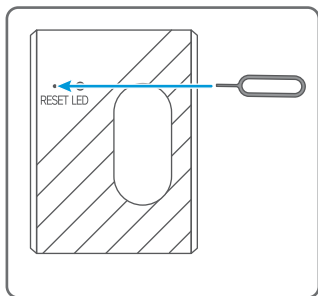

1 Enciende el Bluetooth de tu celular, para optimizar la conexión.

2 En la app, selecciona el ícono + (del lado derecho superior), para agregar un equipo.

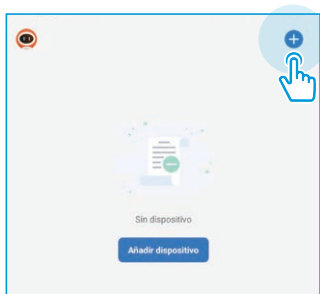

3 Espera hasta que el dispositivo sea localizado automáticamente; selecciona **Agregar**.

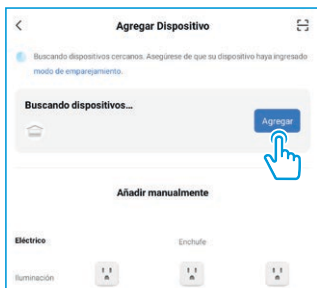

4 Introduce la contraseña de la red Wi-Fi en la que se conectará el equipo, y presiona **Siguiente**. *Si la contraseña de la red ya ha sido introducida previamente al vincular otro dispositivo, es probable que el sistema omita este paso automáticamente.*



5 Espera hasta que se realice la conexión. Selecciona **Finalizado**.

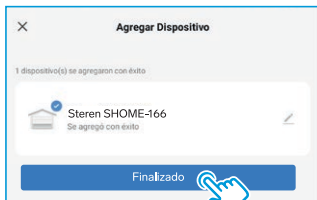
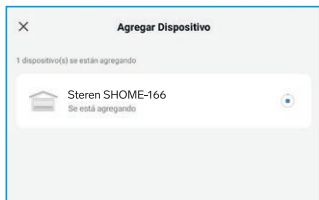

Interfaz de la aplicación

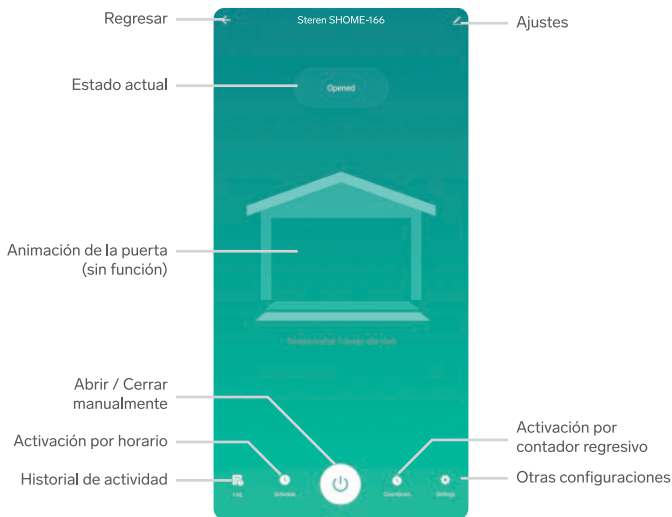

Temporizadores

Debes considerar que la programación de un temporizador no debe interferir o estar dentro del tiempo definido para otro tipo de temporizador.



Genera un programa de apertura o cierre automático basado en una hora en específico, así como su frecuencia de repetición durante la semana.



El contador regresivo pondrá la puerta en el estado contrario al actual, después de terminar el conteo programado.

Menú de Ajustes

← Atrás

Steren SHOME-166 ↗ Cambiar el nombre, ícono o la ubicación del equipo

Información de equipo > Ver información (como IP, MAC, ID y más)

Escena automática y automatización > Crear escenas automáticas (si existe alguna app inteligente relacionada)

Control de un tercero admitido

Alza Vincular un asistente de voz

Asistente de Google

Aviso de dispositivo sin conexión

Recordatorio de falta de conexión Activar una notificación por falta de conexión Wi-Fi

Otros

Compartir equipo > Compartir el control con otros usuarios

Crear grupo > Crear grupos con más dispositivos

Preguntas frecuentes y comentarios >

Añadir a Pantalla del hogar > Crear un acceso directo

Verificar la red Verificar inmediatamente > Revisar el estatus de la conexión Wi-Fi

Actualización del dispositivo Es la última versión > Actualizar el firmware

Eliminar dispositivo Eliminar el equipo de la app

Cómo compartir el control con otros usuarios

Para que otro usuario también pueda controlar este dispositivo desde su celular, previamente debe de haber instalado la aplicación *Steren Home* y tener una cuenta registrada.

- 1 Selecciona el ícono de Ajustes.
- 2 Presiona en **Compartir equipo**, y después en **Añadir lo compartido**.
- 3 Selecciona **Compartir con la cuenta Steren Home**.
- 4 Introduce el correo electrónico de la persona con quien compartirás el dispositivo; presiona **Finalizado**.

En la pantalla principal de la app del otro usuario, se agregará automáticamente el dispositivo y podrá empezar a controlarlo.

Si el usuario con el que compartirás el control registró su cuenta con un número de celular antes de marzo del 2020, introduce el número.

Vincular el dispositivo con un asistente de voz

- 1 Selecciona el ícono de Ajustes.
- 2 Dentro del apartado **Control de un tercero admitido**, selecciona el asistente de voz que deseas utilizar (**Alexa** o **Asistente de Google**) y sigue las indicaciones para la vinculación.

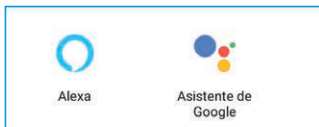

ESPECIFICACIONES

Alimentación: 5 V $\overline{=}$ 2 A

Wi-Fi: 2,4 GHz

Estándar inalámbrico: IEEE802.11b/g/n

Convertidor de voltaje

Alimentación: 100 – 240 V \sim 50/60 Hz 0,3 A

Salida: 5 V $\overline{=}$ 2 A

PÓLIZA DE GARANTÍA

Producto: Control Wi-Fi para puertas de garage
Modelo: SHOME-166
Marca: Steren



Esta póliza garantiza el producto por el término de un año en todos sus componentes y mano de obra, contra cualquier defecto de fabricación y funcionamiento, a partir de la fecha de entrega.

CONDICIONES

1. Para hacer efectiva la garantía, debe presentarse esta póliza o factura o comprobante de compra y el producto, en el lugar donde fue adquirido o en Electrónica Steren S.A. de C.V.
2. Electrónica Steren S.A. de C.V. se compromete a reparar el producto en caso de estar defectuoso, sin ningún cargo al consumidor. Los gastos de transportación serán cubiertos por el proveedor.
3. El tiempo de reparación en ningún caso será mayor a 30 días, contados a partir de la recepción del producto en cualquiera de los sitios donde pueda hacerse efectiva la garantía.
4. El lugar donde se pueden adquirir partes, componentes, consumibles y accesorios, así como hacer válida esta garantía es en cualquiera de las direcciones mencionadas posteriormente.

ESTA PÓLIZA NO SE HARÁ EFECTIVA EN LOS SIGUIENTES CASOS:

1. Cuando el producto ha sido utilizado en condiciones distintas a las normales.
2. Cuando el producto no ha sido operado de acuerdo con el instructivo de uso.
3. Cuando el producto ha sido alterado o reparado por personal no autorizado por Electrónica Steren S.A. de C.V.

El consumidor podrá solicitar que se haga efectiva la garantía ante la propia casa comercial donde adquirió el producto.

Si la presente garantía se extraviara, el consumidor puede recurrir a su proveedor para que le expida otra póliza, previa presentación de la nota de compra o factura respectiva.

DATOS DEL DISTRIBUIDOR

Nombre del Distribuidor _____
Domicilio _____
Fecha de entrega _____

ELECTRÓNICA STEREN S.A. DE C.V.

Biólogo Maximino Martínez, núm. 3408, col. San Salvador Xochimanca, Azcapotzalco, Ciudad de México, C.P. 02870, RFC: EST850628-K51

STEREN PRODUCTO EMPACADO S.A. DE C.V.

Autopista México-Querétaro, Km 26.5, sin número, Nave Industrial 3-A, col. Lomas de Boulevares, Tlalnepantla de Baz, Estado de México, C.P. 54020, RFC: SPE-941215-H43

En caso de que tu producto presente alguna falla, o si tienes alguna duda o pregunta, por favor, llama a nuestro Centro de Atención a Clientes, en donde con gusto te atenderemos en todo lo relacionado con tu producto Steren.

Centro de Atención a Clientes: (55) 15 16 60 00





Atención a clientes
(55) 1516 6000

 /steren.mexico
 @steren.oficial
 SterenMedia

comentarios@steren.com.mx

www.steren.com.mx

