

**IMPORTANTE**

Por favor, lee completamente y con atención este instructivo, antes de realizar cualquier acción con el equipo, para saber cómo utilizarlo adecuadamente.

La información es presentada únicamente como referencia; debido a actualizaciones pueden existir diferencias. Las imágenes mostradas son ilustrativas. El diseño y el funcionamiento del producto pueden variar sin previo aviso. Consulta nuestra página [www.stereon.com](http://www.stereon.com) para obtener la versión más reciente de este manual.

**PRECAUCIONES** 

- Los niños deben supervisarse para asegurarse de que no empleen el aparato como juguete.
- No coloques objetos pesados sobre el producto.
- No expongas el producto a fuentes de calor o frío extremo.
- Limpialo con un paño suave y seco.
- Extrae las pilas del compartimento, si no utilizas el equipo por un periodo prolongado.

**ESPECIFICACIONES**

Alimentación: 4,5 V $\equiv$  (3 x AAA)  
3,7 V $\equiv$  (1 x 18650)  
Iluminación: 200 lm máx.

Las especificaciones pueden cambiar sin previo aviso.

**MODO DE USO**

- 1 Presiona el botón para encender, apagar y cambiar entre los diferentes tipos de iluminación de la linterna.
- 2 Separa la cabeza del aluminio o retráela para ajustar el zoom de iluminación.

**IMPORTADO POR**
**ELECTRÓNICA STEREN S.A. DE C.V.**

Biólogo Maximino Martínez, núm. 3408, col. San Salvador Xochimanca, Azcapotzalco, Ciudad de México, C.P. 02870, RFC: EST850628-K51

**STEREN PRODUCTO EMPACADO S.A. DE C.V.**

Autopista México-Querétaro, Km 26.5, sin número, Nave Industrial 3-A, col. Lomas de Boulevares, Tlalnepantla de Baz, Estado de México, C.P. 54020, RFC: SPE-941215-H43

En caso de que tu producto presente alguna falla, o si tienes alguna duda o pregunta, por favor, llama a nuestro Centro de Atención a Clientes, en donde con gusto te atenderemos en todo lo relacionado con tu producto Steren.

Centro de Atención a Clientes  
(55) 15 16 60 00

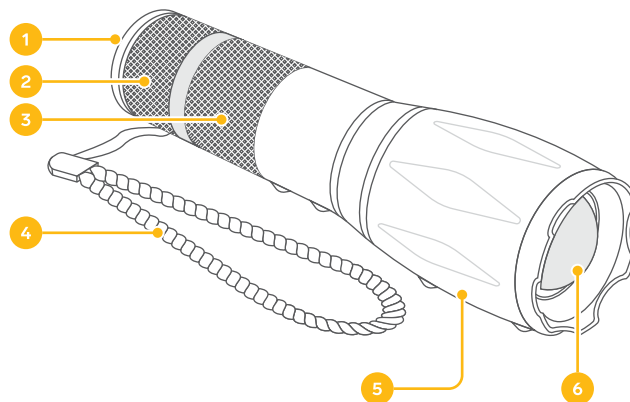
**PARTES**

- |                                 |   |
|---------------------------------|---|
| 1. Botón de encendido / apagado | 4. Correa                                 |
| 2. Tapa                         | 5. Cabeza de aluminio con sistema de zoom |
| 3. Cuerpo de aluminio           | 6. Cristal de aumento                     |

**INSTALACIÓN DE PILAS**
**Opción 1: Pilas AAA\***

- 1 Desenrosca la tapa del cuerpo de la linterna, y retira el portapilas.
- 2 Inserta 1 pila AAA en cada espacio, respetando la polaridad marcada.

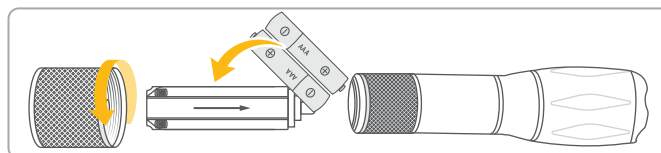

- 3 Introduce nuevamente el portapilas (con las pilas puestas). Al terminar, cierra la tapa.

La flecha marcada a un costado del portapilas indica la orientación para introducirlo.

**Opción 2: Batería 18650\***

- 1 Desenrosca la tapa del cuerpo de la linterna, y retira el portapilas.
- 2 Introduce una batería 18650. Asegúrate de colocarla con la polaridad en la posición correcta.

**Guarda el portapilas para cuando utilices la linterna con pilas AAA.**

\*De venta por separado