

## Cámara Wi-Fi 3 Mpx panorámica 360°

---

*Manual de instrucciones*



## IMPORTANTE



Por favor, lee completamente y con atención este instructivo, antes de realizar cualquier acción con el equipo, para saber cómo utilizarlo adecuadamente.

La información es presentada únicamente como referencia; debido a actualizaciones pueden existir diferencias. Las imágenes mostradas son ilustrativas. El diseño y el funcionamiento del producto pueden variar sin previo aviso. Consulta nuestra página [www.steren.com](http://www.steren.com) para obtener la versión más reciente de este manual.

## PRECAUCIONES

- No instales la cámara en lugares con altas temperaturas, bajo luz solar directa o cerca de equipos que generen calor.
- No la instales a la intemperie.
- Evita que las conexiones de red y de alimentación estén expuestas al agua o a la humedad.
- Usa este equipo lejos de fuentes de calor o frío extremos.
- No instales o desinstales la memoria microSD mientras la cámara esté encendida.
- No deseches el producto en tiraderos comunes. Contacta a la autoridad encargada del correcto tratamiento de residuos o desechos electrónicos en tu localidad, o acude a una planta de reciclaje.
- Los niños deben ser supervisados para asegurarse de que no empleen el aparato como juguete.
- No intentes abrir el equipo; puede ocasionar un mal funcionamiento y se anulará la garantía.

La operación de este equipo está sujeta a las siguientes dos condiciones: (1) es posible que este equipo o dispositivo no cause interferencia perjudicial y (2) este equipo o dispositivo debe aceptar cualquier interferencia, incluyendo la que pueda causar su operación no deseada.

Para realizar este instructivo, se utilizó un dispositivo con sistema operativo Android (versión 11) y la aplicación *Steren Home* (versión 1.4). Las imágenes se muestran para ejemplificar el procedimiento; sin embargo, este puede ser distinto en otras versiones del sistema y de la aplicación.

# ÍNDICE

CONTENIDO .....	4
DESCRIPCIÓN .....	5
INSTALACIÓN DE UNA MEMORIA .....	6
CONEXIÓN .....	7
REINICIO DEL SISTEMA .....	7
CONTROL DESDE LA APP <i>STEREN HOME</i> .....	8
Registrar una cuenta de usuario .....	8
Configuración Wi-Fi .....	10
Interfaz de la app .....	13
Menú de Opciones .....	14
Menú de Ajustes .....	15
Activar una alarma por detección .....	16
Activar el servicio de Almacenamiento en la Nube .....	16
Cómo compartir el control con otros usuarios .....	17
Visualización WebRTC .....	17
INSTALACIÓN .....	18
ESPECIFICACIONES .....	20

## Cámara

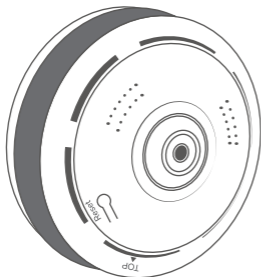

## Convertidor de voltaje



## Cable USB a micro USB

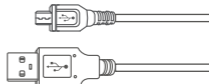

## Base para instalación

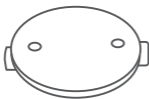

## Pijas



## Taquetes



## Placa adhesiva



## Llave

(Puedes usarla para presionar el botón de reinicio).



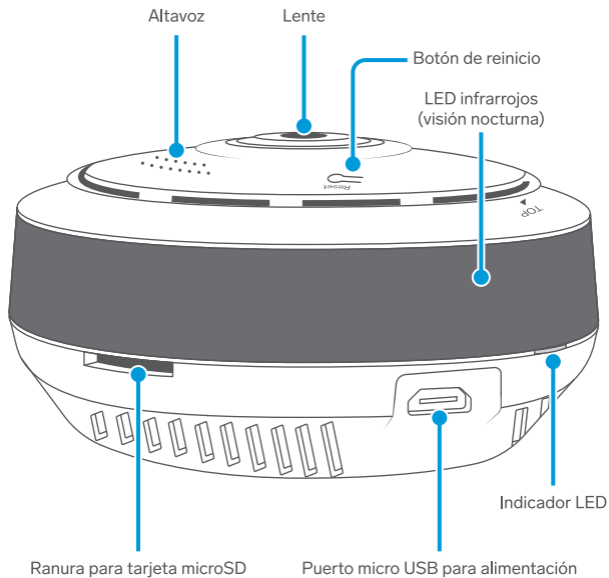

## INSTALACIÓN DE UNA MEMORIA

! Coloca o retira la memoria solo cuando la cámara no esté energizada.

En la ranura de la cámara, instala una memoria microSD de hasta 128 GB (de venta por separado).

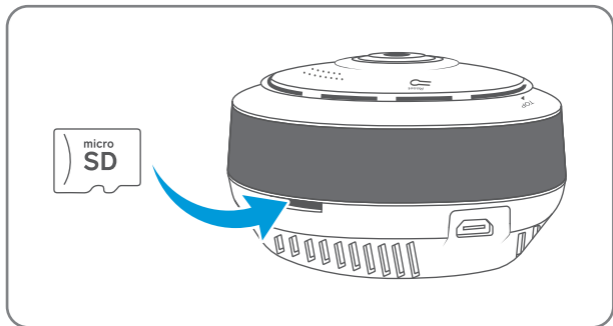

## CONEXIÓN

Utiliza el convertidor de voltaje para conectar la cámara a un contacto eléctrico.

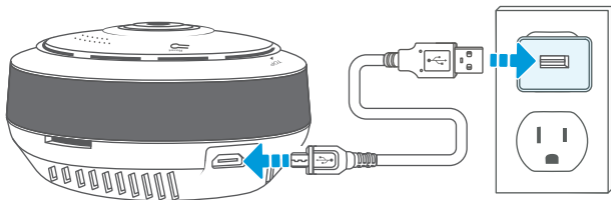

*Al conectar la cámara, el LED indicador destellará; después se escuchará un sonido. Esta secuencia indica que la cámara está en espera de conexión Wi-Fi.*

## REINICIO DEL SISTEMA

Si por algún motivo, el sistema presenta un mal funcionamiento, presiona el botón de **Reset** hasta que escuches un sonido (beep) de confirmación.

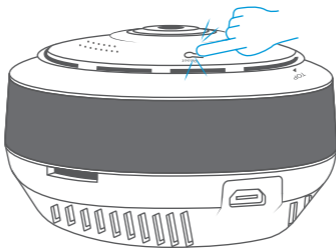

## CONTROL DESDE LA APP STEREN HOME

### Consideraciones

- Ten a la mano un dispositivo inteligente, como un teléfono móvil o una tablet.
- Es necesario tener acceso a la tienda de aplicaciones de Google o Apple, así como los datos para el inicio de sesión y las contraseñas correspondientes.
- Identifica el nombre de tu red Wi-Fi y la contraseña.
- Confirma que el router de la red Wi-Fi esté funcionando en la banda de 2.4 GHz y no en 5 GHz, ya que el equipo solo funciona en 2.4 GHz.
- Apaga cualquier extensor Wi-Fi durante la configuración.
- Verifica que el router no tenga limitaciones en la cantidad de dispositivos conectados.

### Registrar una cuenta de usuario

- 1 En tu celular, ingresa a la tienda de aplicaciones, para descargar e instalar la app *Steren Home*.



Stereon Home  
Electrónica Steren

- 2 Abre la aplicación. Selecciona **Crear cuenta nueva**, y acepta la **Política de privacidad**.

- 3 Para registrar tu cuenta, selecciona el país e introduce tu correo electrónico. Al finalizar, toca en la opción **Obtenga el código de verificación**.

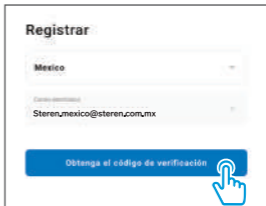
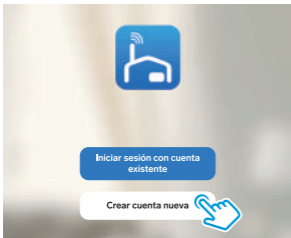



- 4 Introduce el código que recibiste, y crea una contraseña para la nueva cuenta. Presiona **Finalizado** para concluir el proceso.

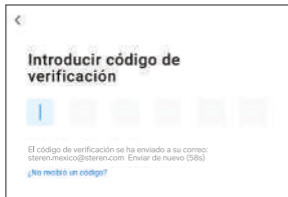

- 5 Confirma los permisos de uso de la aplicación. Después, selecciona **Ir a la aplicación**.



## Configuración Wi-Fi

Se recomienda mantener encendido el Bluetooth de tu dispositivo.

### Atención

El equipo cuenta con tecnología de enlace BLE, por lo que es posible que sea identificado desde el inicio (en el paso 1) del procedimiento que a continuación se describe; en este caso, selecciona **Agregar** y después ve al paso 5.

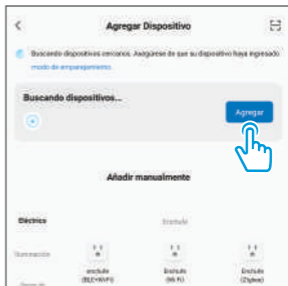

- 1 En la app, selecciona el icono + (del lado derecho superior) y después **Agregar dispositivo**. Elige la opción **Cámara y bloqueo** y después **Cámara de seguridad inteligente (Wi-Fi)**.

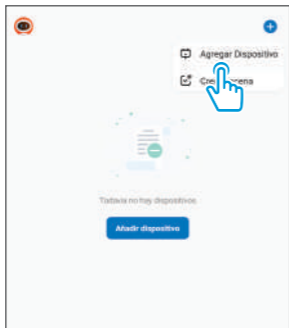

- 2** Una vez que la cámara haya sido conectada al contacto eléctrico y esté emitiendo sonidos (beeps) o el indicador esté destellando, en la app, revisa las instrucciones mostradas en secuencia, habilita la casilla **entiendo** y después elige la opción **Siguiente**.

Si no se ha emitido un mensaje y/o no escuchas tonos pausados...

- Revisa la conexión eléctrica. Asegúrate de que la cámara esté recibiendo energía.
- Presiona el botón de **Reset** hasta escuchar un aviso, para regresar la cámara a los parámetros de fábrica.



- 3** Introduce la contraseña de la red Wi-Fi en la que se conectará el equipo, y presiona **Siguiente**.



- 4 Coloca tu celular con el código QR frente a la cámara. Cuando escuches un sonido, presiona **Oír el tono de aviso**.

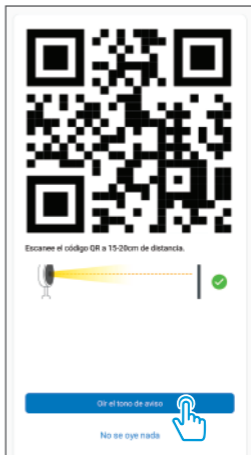
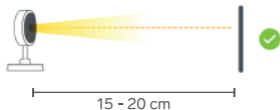

- 5 Espera hasta que se realice la conexión. Después, elige un nombre para identificar el equipo. Presiona **Finalizado** para concluir el proceso.



## Interfaz de la app

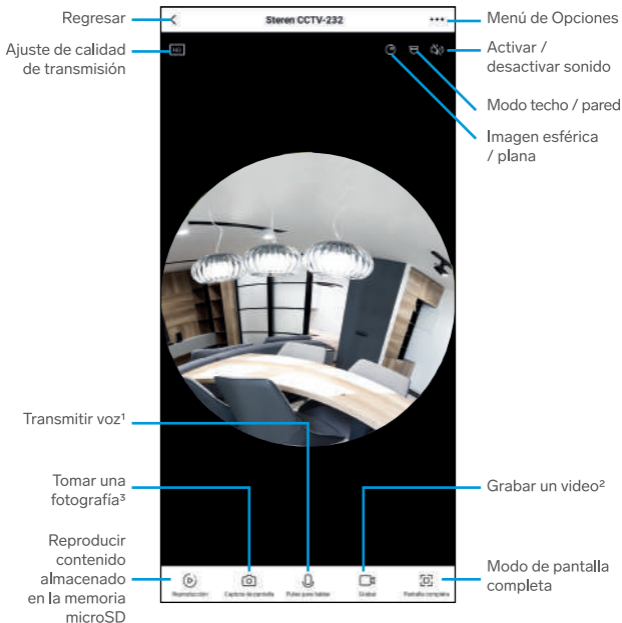

<sup>1</sup>Presiona para transmitir un mensaje de voz que se escuchará en la cámara.

<sup>2</sup>Presiona para iniciar una grabación que se almacenará en la memoria del celular.

<sup>3</sup>Presiona para capturar una imagen que se almacenará en la memoria del celular.

 **Menú de Opciones** **Modo privado**

Bloquea el lente de la cámara temporalmente (como si estuviera apagada).

 **Mensaje**

Visualiza las alertas que se han generado por detección de movimiento. Este apartado guarda un registro tipo bitácora que puedes consultar por fecha.

*El sistema toma una captura en imagen que queda registrada y puede ser consultada posteriormente.*

 **Almacenamiento en la nube**

Este apartado permite habilitar y contratar el servicio de Almacenamiento en la Nube.





 **Álbum**

Reproduce el contenido almacenado en la memoria del dispositivo derivado de tomas de foto o video.

 **Configuración**

Accede a los ajustes generales de la cámara. (Revisa la sección “Menú de Ajustes”).

## Menú de Ajustes

	Regresar
 <b>Sistem CCTV-232</b>	Personalizar (nombre, icono y ubicación)
Información de equipo	Ver la información general del equipo
Escena automática y automatización	Sin función
Control de lenses compartida	
 	Configurar el uso con asistentes de voz
Ajustes básicos	
Modo de privacidad <input type="checkbox"/>	Bloquear el lente
Ajustes de funciones básicas	Realizar ajustes básicos (indicador LED, rotación de imagen, filigrana de tiempo y modo de audio)
Función de visión nocturna por infrarrojos <span>Automático</span>	Seleccionar la función de visión nocturna por infrarrojos o a color
Ajustes avanzados	
Ajuste de alarma de detección	Configurar los sensores y parámetros de detección
Onvif <input type="checkbox"/>	Activar el protocolo de compatibilidad
Almacenamiento	
Ajustes de tarjeta de memoria	Ver información y formatear la memoria instalada
Grabar	
Ajustes de Grabación	Configurar la grabación por eventos (alarmas) o continua (todo el tiempo)
Servicio de nube disponible	
Cloud Storage	Contratar el Servicio de Almacenamiento en la Nube
Recordatorio de falta de conexión	
Recordatorio de falta de conexión <input type="checkbox"/>	Recibir notificaciones en caso de que se pierda la conexión
Clonar	
Preguntas frecuentes y comentarios	
Compartir equipo	Compartir el control con otros usuarios
Agregar a la pantalla de inicio	Agregar el equipo a la pantalla principal
Actualización del dispositivo <span>Es la última versión</span>	Buscar actualizaciones del firmware
<b>Eliminar dispositivo</b>	Eliminar el dispositivo vinculado a la cuenta

## Activar una alarma por detección

Activa y personaliza cada opción de detección de acuerdo con tus necesidades:



Alarma de evento al detectar la transición de un objeto

Activación solo por identificación de una figura humana

Fijar día y hora para el uso de sensores

## Activar el servicio de Almacenamiento en la Nube

- 1 Selecciona  **Almacenamiento en la nube** en el menú de Opciones, o elige **Cloud Storage** en el menú de Ajustes.
- 2 Selecciona el plan ideal para ti y realiza el pago.



## Cómo compartir el control con otros usuarios

Para que otro usuario también pueda controlar este dispositivo desde su celular, previamente debe de haber instalado la aplicación *Steren Home* y tener una cuenta registrada.

- 1 En la interfaz principal de la app, selecciona el ícono ●●● (en el lado derecho superior) para acceder al menú de Ajustes.
- 2 Presiona en **Compartir equipo**, y después en **Añadir lo compartido**.
- 3 Selecciona **compartir con la cuenta Steren Home**.
- 4 En la casilla **País / Zona**, selecciona **México**. Luego, introduce el correo electrónico o el número telefónico de la persona con quien compartirás el control del dispositivo; presiona **Finalizado**.

*En la pantalla principal de la app del otro usuario, se agregará automáticamente el dispositivo y podrá empezar a controlarlo.*

## Visualización WebRTC

- 1 Accede al sitio <https://ipc-us.ismartlife.me/login>
- 2 En la app *Steren Home* (en la parte inferior), selecciona el apartado **Yo**.
- 3 Selecciona la opción de escaneo (en el lado derecho superior). Luego, escanea el código que se muestre en la página web.
- 4 Otorga el permiso a los accesos tanto en la app como en la página web, y espera a que se cargue la imagen de la o las cámaras que tengas en la aplicación.

## INSTALACIÓN

Una vez configurada la cámara, elige una superficie sólida y estable para fijarla. **Al hacer la instalación, toma en cuenta el largo del cable de alimentación.**

**Opción 1:** Con las pijas y los taquetes

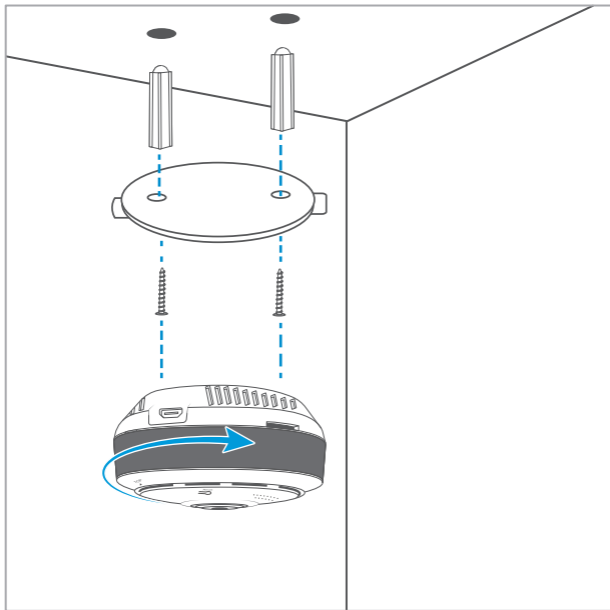

## Opción 2: Con la placa adhesiva

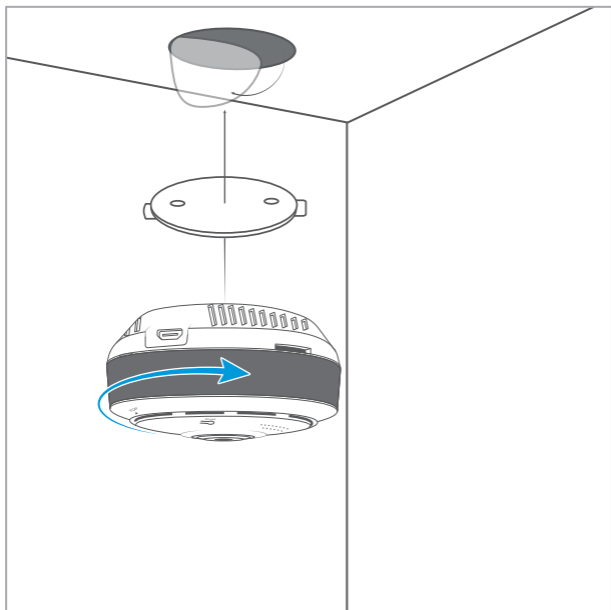

## ESPECIFICACIONES

---

Alimentación: 5 Vcc 1 000 mA  
Frecuencia de operación Wi-Fi: 2.4 GHz  
Compresión de video: H.264  
Protocolo: TCP / IP  
Red inalámbrica: 802.11b/g/n  
Sensor de imagen: 3 Mpx  
Resolución máxima video: 2 304 x 1 296  
Iluminación mínima: 0,5 lx

### **Convertidor de voltaje**

Alimentación: 100 – 240 Vca 50 – 60 Hz 0,3 A  
Salida: 5 Vcc 1 000 mA

## PÓLIZA DE GARANTÍA

Producto: Cámara Wi-Fi 3 Mpx panorámica 360°  
Modelo: CCTV-232  
Marca: Steren



Esta póliza garantiza el producto por el término de un año en todos sus componentes y mano de obra, contra cualquier defecto de fabricación y funcionamiento, a partir de la fecha de entrega.

### CONDICIONES

1. Para hacer efectiva la garantía, debe presentarse esta póliza o factura o comprobante de compra y el producto, en el lugar donde fue adquirido o en Electrónica Steren S.A. de C.V.
2. Electrónica Steren S.A. de C.V. se compromete a reparar el producto en caso de estar defectuoso, sin ningún cargo al consumidor. Los gastos de transportación serán cubiertos por el proveedor.
3. El tiempo de reparación en ningún caso será mayor a 30 días, contados a partir de la recepción del producto en cualquiera de los sitios donde pueda hacerse efectiva la garantía.
4. El lugar donde se pueden adquirir partes, componentes, consumibles y accesorios, así como hacer válida esta garantía es en cualquiera de las direcciones mencionadas posteriormente.

### ESTA PÓLIZA NO SE HARÁ EFECTIVA EN LOS SIGUIENTES CASOS:

1. Cuando el producto ha sido utilizado en condiciones distintas a las normales.
2. Cuando el producto no ha sido operado de acuerdo con el instructivo de uso.
3. Cuando el producto ha sido alterado o reparado por personal no autorizado por Electrónica Steren S.A. de C.V.

El consumidor podrá solicitar que se haga efectiva la garantía ante la propia casa comercial donde adquirió el producto.

Si la presente garantía se extraviara, el consumidor puede recurrir a su proveedor para que le expida otra póliza, previa presentación de la nota de compra o factura respectiva.

### DATOS DEL DISTRIBUIDOR

Nombre del Distribuidor \_\_\_\_\_

Domicilio \_\_\_\_\_

Fecha de entrega \_\_\_\_\_

### ELECTRÓNICA STEREN S.A. DE C.V.

Biólogo Maximino Martínez, núm. 3408, col. San Salvador Xochimanca, Azcapotzalco, Ciudad de México, C.P. 02870, RFC: EST850628K51

### STEREN PRODUCTO EMPACADO S.A. DE C.V.

Autopista México-Querétaro, km 26.5, sin número, Nave Industrial 3-A, col. Lomas de Boulevares, Tlalnepantla de Baz, Estado de México, C.P. 54020, RFC: SPE941215H43

En caso de que tu producto presente alguna falla, o si tienes alguna duda o pregunta, por favor, llama a nuestro Centro de Atención a Clientes, en donde con gusto te atenderemos en todo lo relacionado con tu producto Steren.

**Centro de Atención a Clientes: (55) 15 16 60 00**





---

Atención a clientes  
(55) 1516 6000

 /steren.mexico

 @steren.oficial

 SterenMedia

[comentarios@steren.com.mx](mailto:comentarios@steren.com.mx)

[www.steren.com.mx](http://www.steren.com.mx)

---

