

Video timbre Wi-Fi

Manual de instrucciones



IMPORTANTE



Por favor, lee completamente y con atención este instructivo, antes de realizar cualquier acción con el equipo, para saber cómo utilizarlo adecuadamente.

La información es presentada únicamente como referencia; debido a actualizaciones pueden existir diferencias. Las imágenes mostradas son ilustrativas. El diseño y el funcionamiento del producto pueden variar sin previo aviso.

Consulta nuestra página www.steren.com para obtener la versión más reciente de este manual.

PRECAUCIONES

- No instales el video timbre en lugares con altas temperaturas, exceso de humedad, bajo luz solar directa o cerca de equipos que generen calor.
- No expongas el producto a condiciones de agua o humedad.
- Usa este equipo lejos de fuentes de calor o frío extremos.
- No lo instales a la intemperie.
- No instales o desinstales la memoria microSD mientras el equipo esté encendido.
- Los niños deben ser supervisados para asegurarse de que no empleen el aparato como juguete.
- No deseches el producto en tiraderos comunes. Contacta a la autoridad encargada del correcto tratamiento de residuos o desechos electrónicos en tu localidad, o acude a una planta de reciclaje.

La operación de este equipo está sujeta a las siguientes dos condiciones: (1) es posible que este equipo o dispositivo no cause interferencia perjudicial y (2) este equipo o dispositivo debe aceptar cualquier interferencia, incluyendo la que pueda causar su operación no deseada.

Para realizar este instructivo se utilizó un dispositivo con sistema operativo Android 10 y la aplicación **Steren Home** (versión 1.1.2). Las imágenes se muestran para ejemplificar el procedimiento; sin embargo, éste puede ser distinto en otras versiones de sistema y aplicación.

PARTES Y CONTENIDO	4
INSTALACIÓN DE LA BASE DE MONTAJE Y LA CAMPANA	6
INSTALACIÓN DE BATERÍAS Y MEMORIA MICROSD	9
USO CON LA APP <i>STEREN HOME</i>	10
Registrar una cuenta de usuario	10
Configuración Wi-Fi	12
Interfaz de control	15
Cómo contestar cuando toquen el timbre	16
Menú de Ajustes	17
Cómo compartir el control con otros usuarios	18
Adquirir el servicio de Almacenamiento en la Nube	20
ESPECIFICACIONES	22

PARTES Y CONTENIDO

Vista frontal

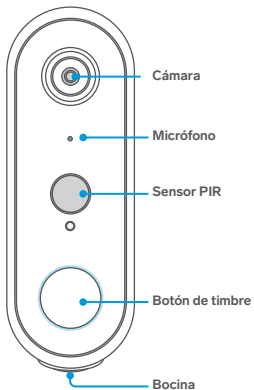

Selección de volumen

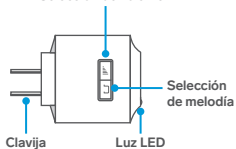

Cable USB a micro USB

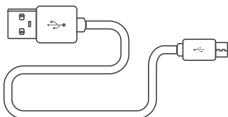

Baterías

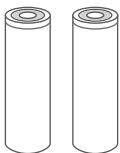

Tornillos



Taquetes



Mini llave Allen



Mini desarmador



Vista lateral

**Puerto micro USB
para recarga de
baterías**

**Botón de Reset¹
LED indicador
de carga**

**Base para
montaje**

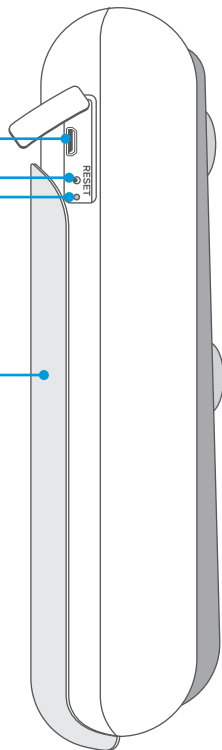

¹Cuando presiones este botón procura hacerlo con una fuerza moderada, para evitar dañarlo.

INSTALACIÓN DE LA BASE DE MONTAJE Y LA CAMPANA

- 1 Utiliza la mini llave Allen para desatornillar la base para montaje. Después, desplaza hacia arriba el video timbre para desprenderlo.

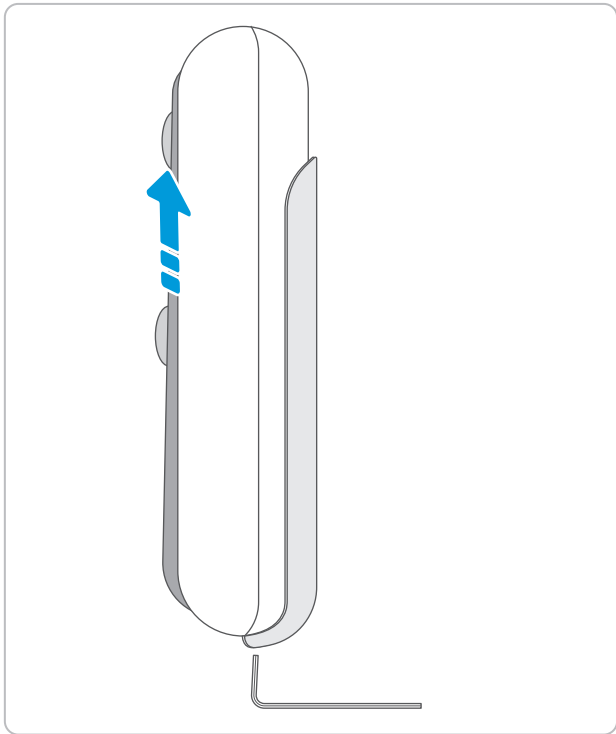

- 2** Utiliza la base de montaje, para marcar los puntos donde realizarás las perforaciones.

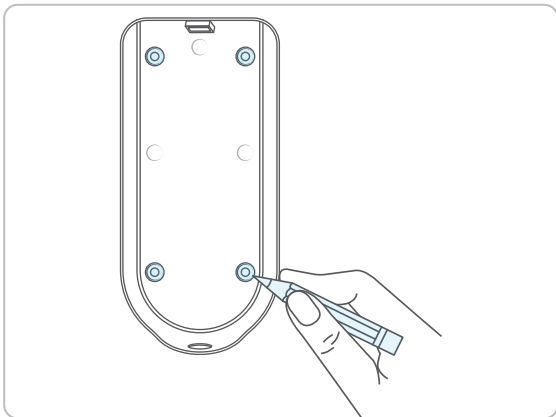

- 3** Con ayuda de un taladro, haz las perforaciones en las marcas realizadas.

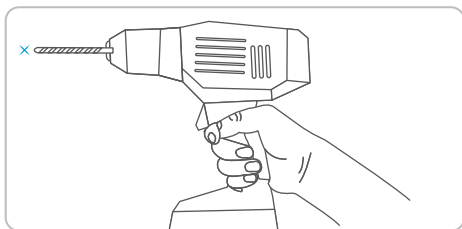

- 4** Introduce los taquetes en los orificios.



5 Coloca la base para montaje, haciendo coincidir los orificios con los taquetes.

6 Sujeta la base para montaje con los tornillos.

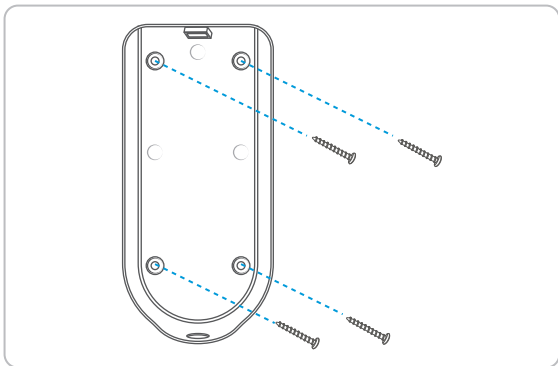

7 Conecta la campana en algún contacto de tu casa. La campana se vinculará automáticamente al video timbre Wi-Fi.

En caso de que la campana se desvincule del video timbre Wi-Fi sigue los siguientes pasos:

a) En la campana, presiona el botón de **Selección de volumen** por 5 segundos aproximadamente, hasta que la música cambie de tono.

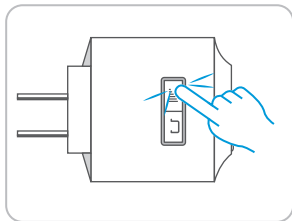

b) En el video timbre Wi-Fi presiona el **Botón de timbre**.

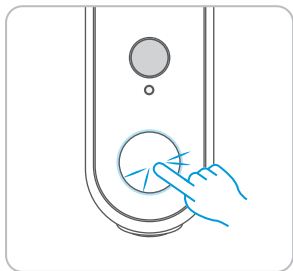

INSTALACIÓN DE BATERÍAS Y MEMORIA MICROSD

1

Utiliza el mini desarmador, para retirar los 4 tornillos de la tapa del compartimento de baterías. Después, abre el compartimento.

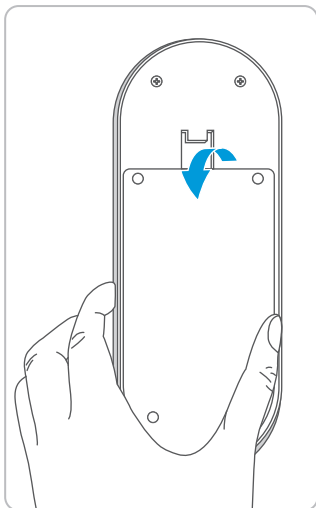
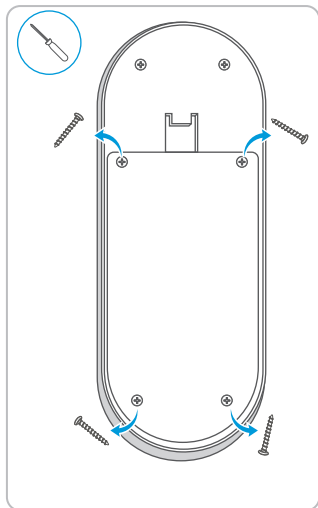

2

Introduce una memoria microSD¹. Después, coloca las baterías incluidas, respetando la polaridad.

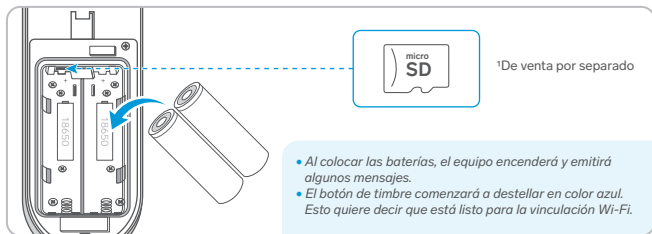

- 3 Vuelve a colocar la tapa del compartimento y asegúrala con los tornillos que quitaste previamente.
- 4 Coloca el video timbre en la base de montaje y atorníllalo con ayuda de la mini llave Allen.

USO CON LA APP STEREN HOME

Registrar una cuenta de usuario

- 1 Ingresa a la tienda de aplicaciones de tu celular, para descargar e instalar la app *Steren Home*.



Stereon Home
Electrónica Steren

- 2 Abre la aplicación. Selecciona **Crear cuenta nueva**, y acepta la **Política de privacidad**.

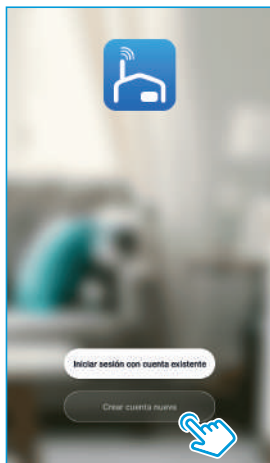

3

Para registrar tu cuenta, selecciona el país e introduce tu correo electrónico. Al finalizar, toca en la opción **Obtenga el código de verificación**.

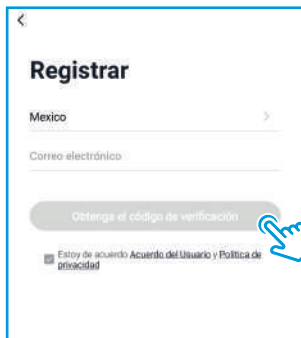

The screenshot shows a registration form with the following elements: a back arrow at the top left; the title 'Registrar'; a dropdown menu for country selection currently showing 'Mexico'; an input field for 'Correo electrónico'; a large button labeled 'Obtenga el código de verificación'; and a checkbox for 'Estoy de acuerdo Acuerdo del Usuario y Política de privacidad'. A hand icon is pointing to the 'Obtenga el código de verificación' button.

4

Introduce el código que recibiste, y crea una contraseña para la nueva cuenta. Presiona **Finalizado** para concluir el proceso.



The screenshot shows a screen titled 'Introducir código de verificación' with a pencil icon above a dashed line for text entry. Below the input field, it says: 'El código de verificación se ha enviado a su correo: steren.mexico@steren.com Enviar de nuevo (46s)'. At the bottom, there is a link: '¿No recibió un código?'.



The screenshot shows a screen titled 'Establecer la contraseña' with a password input field containing masked characters and a clear button (X). Below the input field is a large blue button labeled 'Finalizado'. A hand icon is pointing to the 'Finalizado' button.

Configuración Wi-Fi

- 1 Asegúrate de que el botón de timbre esté destellando en azul, si no es así, presiona el botón de **Reset**, y espera hasta que comience a destellar en azul.
- 2 En la app, selecciona el icono **+** (del lado derecho superior) para agregar un equipo. Después, elige la clasificación **Video vigilancia** y, por último, la opción **Timbre inteligente**.

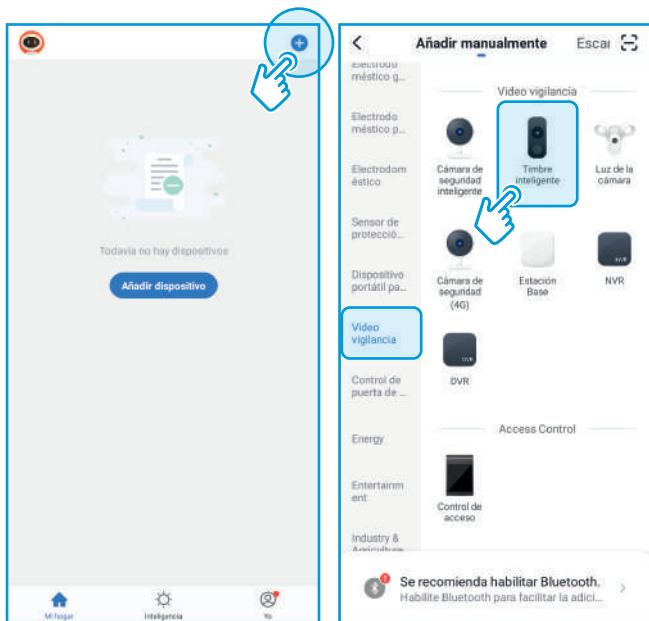

- 3** Selecciona **asegúrese de que el indicador parpadee rápidamente o se oiga un tono de aviso.** Después, presiona **Siguiente.**



- 4** Introduce la contraseña de la red Wi-Fi en la que se conectará el equipo, y presiona **Siguiente.**

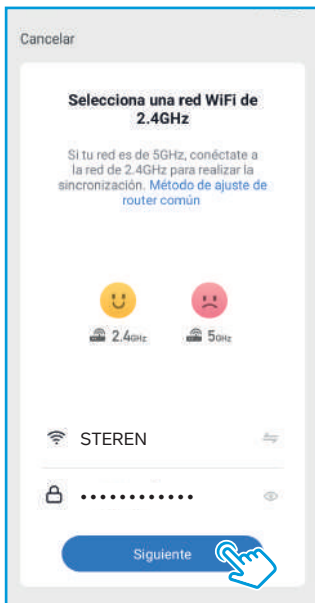

- 5 Coloca tu celular con el código QR frente a la cámara y, cuando escuches un tono, selecciona **Oír el tono de aviso**.



- 6 Espera hasta que se realice la conexión. Después, presiona **Finalizado** para concluir el proceso.

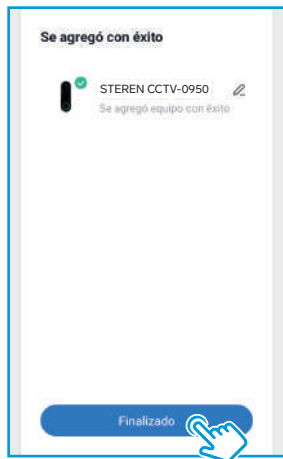
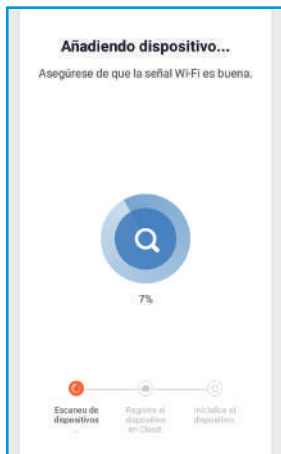

Interfaz de control



¹Presiona para capturar una imagen que se almacenará en la memoria del teléfono.

²Presiona para transmitir un mensaje de voz que se escuche en el video timbre.

³Presiona para iniciar una grabación que se almacenará en la memoria del teléfono.

Cómo contestar cuando toquen el timbre

Cuando alguien toque el timbre, sonará la campana y en tu celular recibirás una notificación y aparecerá una pantalla como la siguiente:



Presiona **Aceptar** para escuchar y ver a la persona que toca.

Presiona **Declinar** para rechazar.

Menú de Ajustes

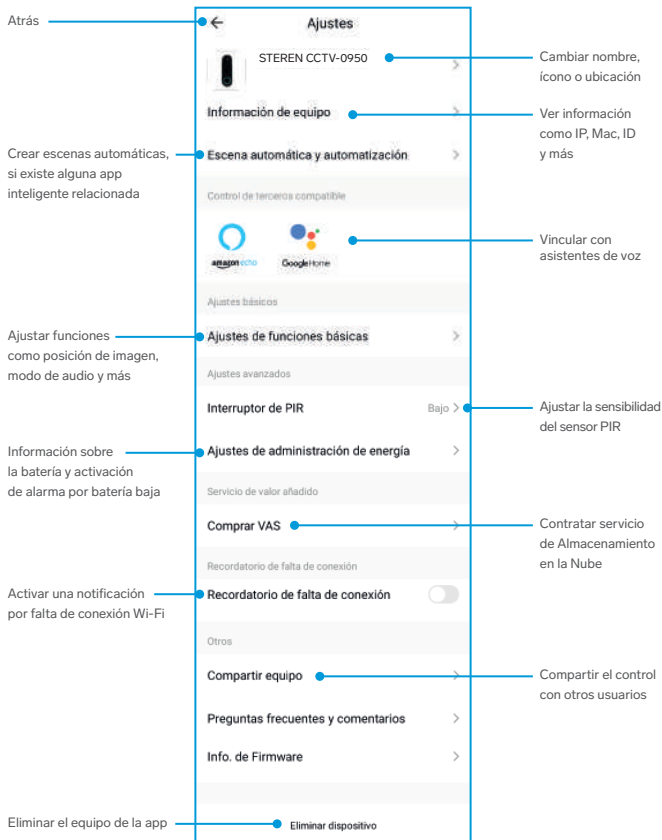

Cómo compartir el control con otros usuarios

Para que otro usuario también pueda controlar este dispositivo desde su celular, previamente debe de haber instalado la aplicación *Steren Home* y tener una cuenta registrada.

- 1 Selecciona el icono de **Menú de Ajustes** en la interfaz de control.
- 2 Elige la opción **Compartir equipo**.
- 3 Selecciona **Añadir lo compartido**.

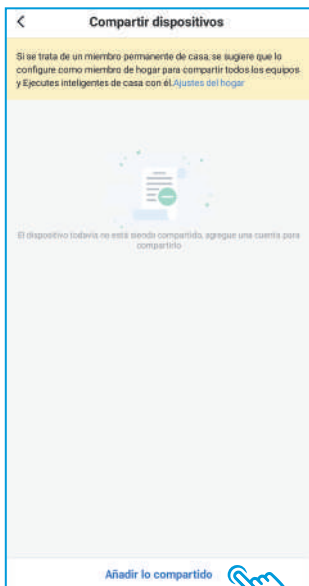
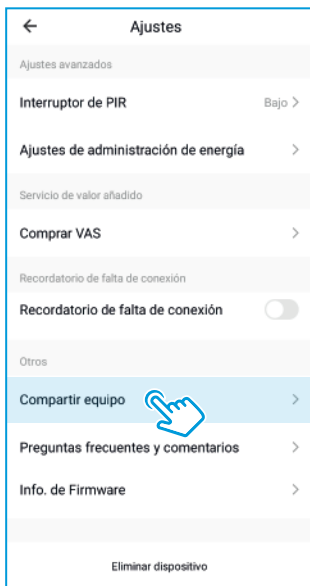

4

Selecciona **México** en la casilla **País / Zona**. Luego, introduce el correo electrónico o el número telefónico de la persona con quien compartirás el control del dispositivo; presiona **Finalizado**.

<	Añadir lo compartido	Finalizado
País / Zona	Mexico	>
Cuenta	Por favor, introduzca el número de cu...	



En la pantalla principal de la app del otro usuario, se agregará automáticamente el dispositivo y podrá empezar a controlarlo.

Si el usuario con el que compartirás el control registró su cuenta con un número de celular antes de marzo del 2020, introduce el número.

Para revisar cuáles son los contactos con quienes compartes el dispositivo, regresa a la pantalla anterior.

Adquirir el servicio de Almacenamiento en la Nube

Este servicio te permite almacenar en una “Nube virtual” los videos capturados desde la cámara. De esta manera, aunque el video timbre sea desconectado, destruido o robado, podrás acceder a las grabaciones de los últimos días.

Antes de activar este servicio, ten en cuenta que su uso genera un cargo monetario.

1 En la interfaz de control, selecciona la opción **Almacenamiento en la nube**.

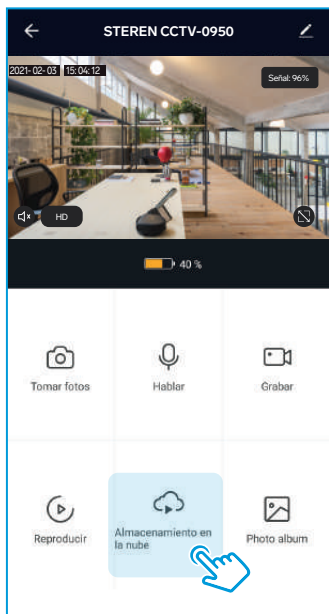

2 Elige la opción **Adquirir servicios**.

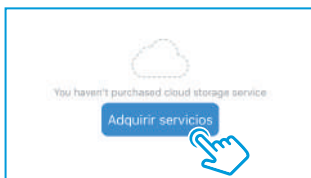

3 Presiona **Suscribir**.

Nombre del dispositivo: Wire-Free...
Identificación del dispositivo: 1910648187671

Video en la nube

Suscribir

Video en la nube

La cámara cargará datos de video encriptados a la nube una vez que se suscriba el servicio. Puede ver el video a través de la aplicación en cualquier momento y en cualquier lugar.

Almacenamiento seguro

Incluso si su cámara es robada o destruida, aún puede ver el video desde la nube.

4 Elige la opción que más se ajuste a tus necesidades. Puedes adquirir un periodo de prueba de 30 días, con la opción **Prueba**.

Video en la nube

Verifique el video encriptado almacenado en la nube a través de su aplicación en cualquier momento y en cualquier lugar.

Servicios de Ensayos

Prueba

Prueba el servicio por 30 días. Puedes revisar los eventos grabados de los últimos 14 días

Periodo de validez: 30 days

Probar ahora

Plan básico (costo mensual)

Guarda eventos grabados por los últimos 14 días, servicio válido por 30 días

Periodo de validez: 30 days

\$4.49

Compra

Plan Premium (costo mensual)

Guarda eventos grabados por los últimos 30 días, servicio válido por 30 días

Periodo de validez: 30 days

\$9.99

Compra

Plan básico (costo anual)

Guarda eventos grabados por los últimos 365 días, servicio válido por 365 días

Periodo de validez: 365 days

\$11.99

ESPECIFICACIONES

Unidad principal

Alimentación: 5 V $\overline{\text{---}}$ 1 A (x USB)

Batería: 2 x 3,7 V $\overline{\text{---}}$ 3 350 mAh

Compresión: H.264 Dual Stream

Resolución: 720p

Número de cuadros por segundo (fps): 30

Potencia de transmisión: 17 dB

Campana adicional

Alimentación: 100 a 240 V~ 50 a 60 Hz 100 mA

Las especificaciones pueden variar sin previo aviso.

PÓLIZA DE GARANTÍA



Producto: Video timbre Wi-Fi

Modelo: CCTV-0950

Marca: Stereon

Esta póliza garantiza el producto por el término de un año en todos sus componentes y mano de obra, contra cualquier defecto de fabricación y funcionamiento, a partir de la fecha de entrega.

CONDICIONES

1. Para hacer efectiva la garantía, debe presentarse esta póliza o factura o comprobante de compra y el producto, en el lugar donde fue adquirido o en Electrónica Stereon S.A. de C.V.
2. Electrónica Stereon S.A. de C.V. se compromete a reparar el producto en caso de estar defectuoso, sin ningún cargo al consumidor. Los gastos de transportación serán cubiertos por el proveedor.
3. El tiempo de reparación en ningún caso será mayor a 30 días, contados a partir de la recepción del producto en cualquiera de los sitios donde pueda hacerse efectiva la garantía.
4. El lugar donde se pueden adquirir partes, componentes, consumibles y accesorios, así como hacer válida esta garantía es en cualquiera de las direcciones mencionadas posteriormente.

ESTA PÓLIZA NO SE HARÁ EFECTIVA EN LOS SIGUIENTES CASOS:

1. Cuando el producto ha sido utilizado en condiciones distintas a las normales.
2. Cuando el producto no ha sido operado de acuerdo con el instructivo de uso.
3. Cuando el producto ha sido alterado o reparado por personal no autorizado por Electrónica Stereon S.A. de C.V.

El consumidor podrá solicitar que se haga efectiva la garantía ante la propia casa comercial donde adquirió el producto.

Si la presente garantía se extraviara, el consumidor puede recurrir a su proveedor para que le expida otra póliza, previa presentación de la nota de compra o factura respectiva.

DATOS DEL DISTRIBUIDOR

Nombre del Distribuidor _____

Domicilio _____

Fecha de entrega _____

ELECTRÓNICA STERON S.A. DE C.V.

Biólogo Maximino Martínez, núm. 3408, col. San Salvador Xochimanca, Azcapotzalco, Ciudad de México, C.P. 02870, RFC: EST850628-K51

STERON PRODUCTO EMPACADO S.A. DE C.V.

Autopista México-Querétaro, Km 26.5, sin número, Nave Industrial 3-A, col. Lomas de Boulevares, Tlalnepantla de Baz, Estado de México, C.P. 54020, RFC: SPE-941215-H43

En caso de que tu producto presente alguna falla, o si tienes alguna duda o pregunta, por favor, llama a nuestro Centro de Atención a Clientes, en donde con gusto te atenderemos en todo lo relacionado con tu producto Stereon.

Centro de Atención a Clientes: (55) 15 16 60 00

Atención a clientes
(55) 1516 6000

 /steren.mexico
 @steren.official
 SterenMedia

comentarios@steren.com.mx

www.steren.com.mx

