

# Cámara deportiva 4K Wi-Fi

*Manual de instrucciones*

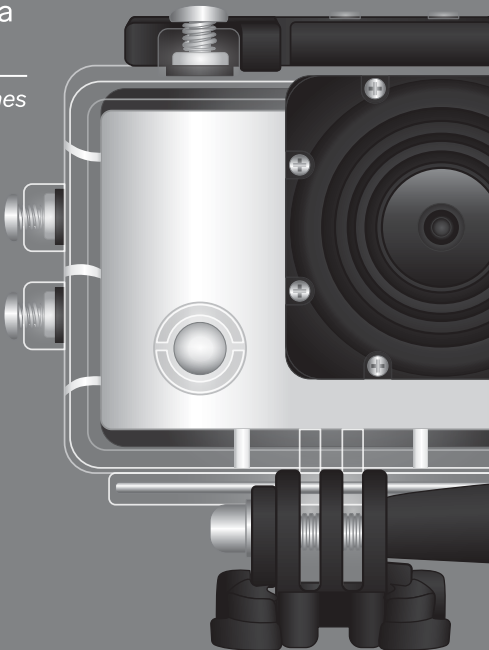

## IMPORTANTE



Por favor, lee completamente y con atención este instructivo, antes de realizar cualquier acción con el equipo, para saber cómo utilizarlo adecuadamente.

La información es presentada únicamente como referencia; debido a actualizaciones pueden existir diferencias. Las imágenes mostradas son ilustrativas. El diseño y el funcionamiento del producto pueden variar sin previo aviso. Consulta nuestra página [www.steren.com](http://www.steren.com) para obtener la versión más reciente de este manual.

## PRECAUCIONES

- Los niños deben supervisarse para asegurar que no empleen el aparato como juguete.
- No intentes abrir el equipo; puede ocasionar un mal funcionamiento y se anulará la garantía.
- No instales la cámara en lugares con altas temperaturas, exceso de humedad, bajo luz solar directa o cerca de equipos que generen calor.
- La empresa no se hace responsable por el uso indebido del contenido generado con este producto.
- No coloques objetos pesados sobre la cámara.
- No utilices productos químicos o corrosivos para limpiarla.
- No expongas la cámara a condiciones de agua o humedad.
- No la instales en intemperie.

La operación de este equipo está sujeta a las siguientes dos condiciones: (1) es posible que este equipo o dispositivo no cause interferencia perjudicial y (2) este equipo o dispositivo debe aceptar cualquier interferencia, incluyendo la que pueda causar su operación no deseada.

Para realizar este instructivo, se utilizó un dispositivo con sistema operativo Android (versión 11.0) y la aplicación *X-Sport PRO* (versión 1.113). Las imágenes se muestran para ejemplificar el procedimiento; sin embargo, este puede ser distinto en otras versiones del sistema y de la aplicación.

<b>CONSIDERACIONES PREVIAS</b> .....	4
Cómo retirar la carcasa .....	4
Carga de batería .....	5
Insertar una tarjeta microSD .....	6
<b>MODO DE USO</b> .....	6
Cómo encender la cámara .....	6
Ajuste de fecha y hora .....	7
Cómo grabar videos .....	8
Cómo tomar fotografías .....	9
Visualización de archivos .....	9
Desglose de configuraciones .....	10
Conexión Wi-Fi .....	13
Funciones de la app .....	15
<b>ESPECIFICACIONES</b> .....	18

## CONSIDERACIONES PREVIAS

### • Cómo retirar la carcasa

1

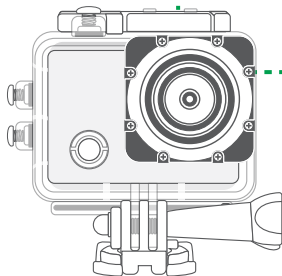
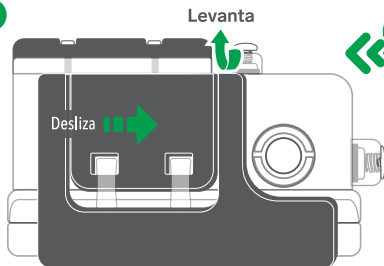

## Carga de batería



Antes de utilizar la cámara por primera vez, carga la batería durante 6 horas continuas. La carga de la batería debe ser con la cámara apagada.

Utiliza el cable de alimentación micro USB y un adaptador para conectar la cámara a un contacto eléctrico, o bien conéctala a un puerto USB de una PC.

### OPCIÓN A

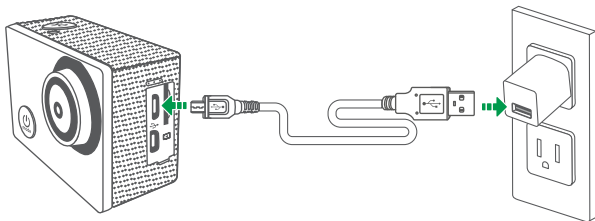

### OPCIÓN B

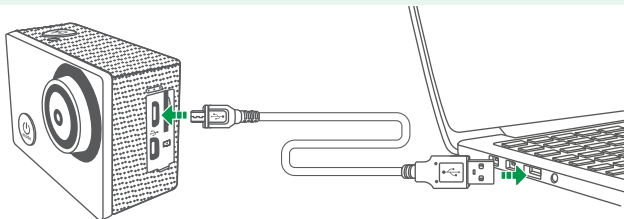

El indicador LED permanecerá encendido hasta que la carga esté completa.

## Insertar una tarjeta microSD

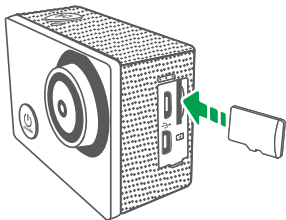

Con la cámara apagada inserta una tarjeta micro SD en la ranura correspondiente. *La cámara es compatible con tarjetas de hasta 32 GB.*

## MODO DE USO

### Cómo encender la cámara

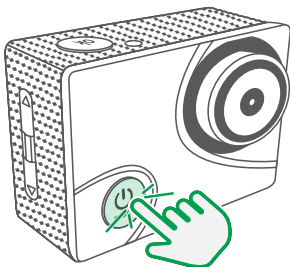

Mantén presionado el botón  cada vez que desees encender o apagar la cámara.

## Ajuste de fecha y hora

- 1 Enciende la cámara y presiona el botón  hasta cambiar al modo de configuración, luego presiona **OK**.





- 2 Presiona  hasta seleccionar el submenú de configuraciones generales.

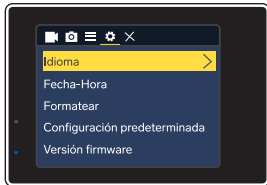

- 3 Presiona  para desplazarte a la opción Date-Time (Fecha-Hora), y presiona **OK**.



- 4 Utiliza los botones   para modificar el año; presiona **OK** para confirmar y editar el mes. Repite este procedimiento en cada campo faltante (día, hora, minutos y segundos). Presiona **OK** para finalizar.

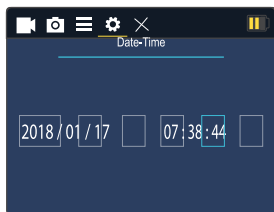

- 5 Presiona  y luego **OK** para salir de la pantalla de configuración.

## Cómo grabar videos

Cada vez que se encienda la cámara iniciará en modo de grabación de video normal. Simplemente presiona el botón **OK** para comenzar o detener una grabación.



**Nota:** Después de unos segundos la pantalla se apagará pero la grabación continuará.

### Consejos:

- ✓ Presiona una vez el botón para activar o desactivar el sonido en las grabaciones.
- ✓ Mantén presionados los botones para acercar o alejar la distancia focal (zoom).
- ✓ Presiona el botón hasta que el ícono aparezca en la parte superior de la pantalla, para realizar grabaciones en modo *slow motion*.

## Cómo tomar fotografías

Presiona el botón  hasta que el icono  aparezca en la parte superior de la pantalla. Presiona el botón **OK** para tomar una fotografía.



## Visualización de archivos

Presiona el botón  hasta que aparezca el icono  en la parte superior de la pantalla.

Utiliza los botones   para desplazarte entre las fotografías y videos guardados.

Presiona el botón **OK** para reproducir un video.

Mantén presionado   para regresar o adelantar rápidamente.

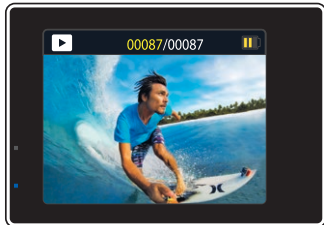



## Desglose de configuraciones



### Opciones de cámara de vídeo

#### Resolución

Seleccionar la calidad del video

#### Grabación de sonido

Apagar o encender el micrófono

#### Time lapse

Establecer la duración para los videos

#### Grabación en bucle

Activar la segmentación de archivos por duración de tiempo. (Si se mantiene “Cerrar”, la captura es continua en un solo archivo que puede ser más pesado que si fueran segmentados)

#### Slow-Motion

Configurar la resolución y velocidad de captura



### Opciones de fotografía

#### Resolución

Elegir la calidad de la imagen

#### Temporizador

Configurar el tiempo de conteo en modo de cuenta regresiva

#### Time lapse

Elegir el tiempo de conteo en modo de cuenta regresiva continua automática

#### Desenfoque de movimiento

Activar capturas continuas (en ráfaga) hasta 10 por segundo

## Opciones misceláneas

### **Exposición**

Configurar la exposición de la imagen

### **Balance de blancos**

Configurar el balance de blancos de la imagen

### **Wi-fi**

Activar y visualizar los datos para la conexión

### **Rotación de imagen**

Girar la imagen 180°

### **Modo noche**

Mejorar la imagen en un ambiente semioscuro

### **Frecuencia**

Visualizar la tasa de refresco del sistema

### **Indicador LED**

Encender o apagar el indicador físico del equipo

### **Salvapantallas automático**

Apagar la pantalla tras un tiempo sin interacción

### **Apagado automático**

Apagar el equipo tras un tiempo sin interacción

### **Marca de agua de tiempo**

Grabar en la imagen la información de la captura

### **Volumen**

Ajustar el volumen de teclas del sistema



## Opciones de sistema

### Idioma

Seleccionar el idioma del sistema

### Fecha-Hora

Establecer tiempo en el sistema

### Formatear

Borrar archivos de la memoria instalada

### Configuración predeterminada

Regresar el sistema a los valores de fábrica

### Versión de firmware

Obtener información acerca del sistema



Salir

## Conexión Wi-Fi



Descarga la aplicación **X-Sport Pro** desde la tienda de aplicaciones de tu dispositivo  o .

Esta aplicación no es propiedad de Steren; la empresa no se hace responsable por su funcionamiento ni actualizaciones.

- 1 Enciende la cámara. Mantén presionado el botón  para activar la conexión Wi-Fi. Aparecerán en la pantalla los datos de conexión.

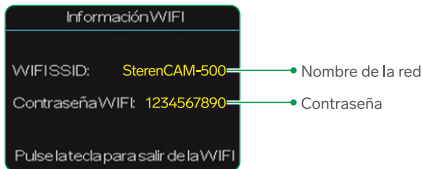

- 2 En la configuración Wi-Fi de tu dispositivo, busca el nombre de la red **Steren CAM-500**. Selecciónala y escribe la contraseña que se muestre en la pantalla de la cámara.

- 3 Selecciona **Conectar la cámara** y espera que se establezca la conexión para comenzar a visualizar desde tu celular.

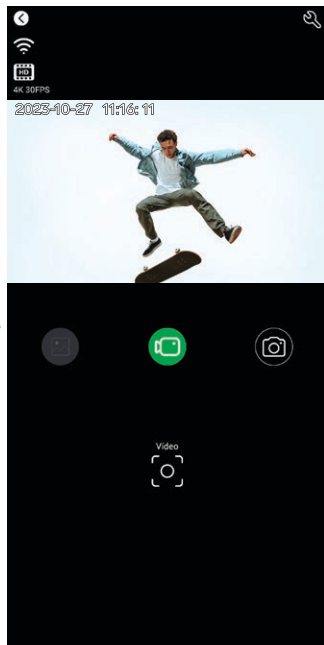
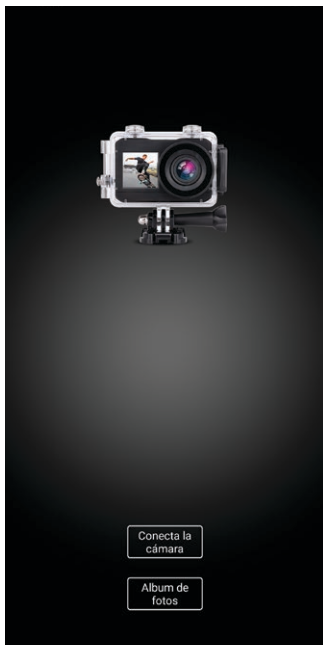

## Funciones de la app

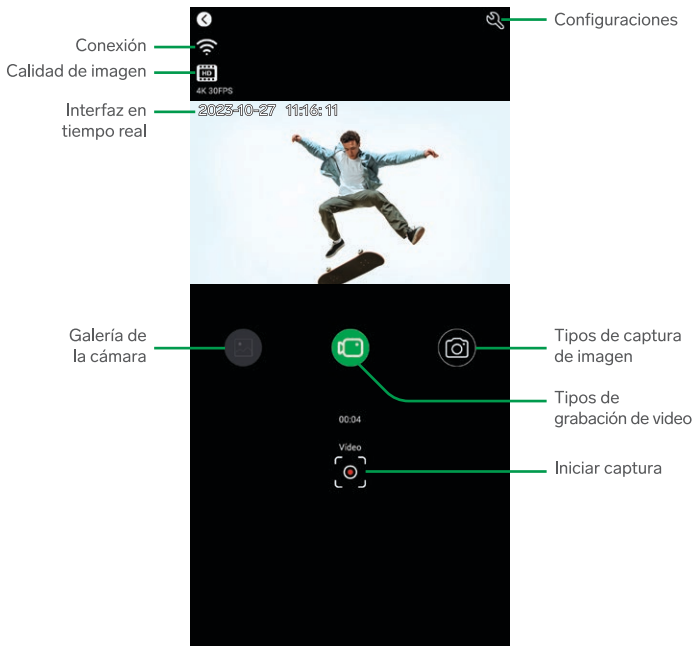

### NOTA

Al iniciar una captura, esta se almacenará en la memoria instalada en la cámara.

## Cómo descargar las capturas

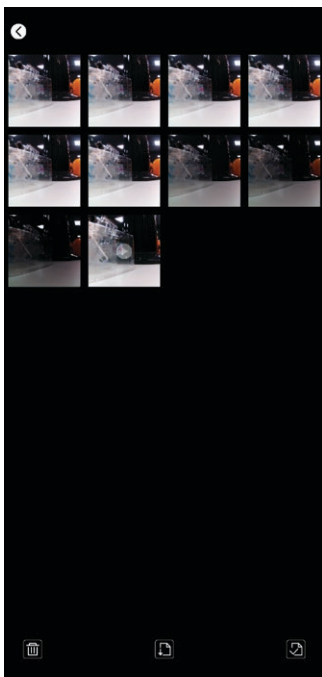

Entra a la galería y selecciona las imágenes que deseas descargar tocando el ícono  y después inicia la descarga.

Estas descargas se almacenarán en la memoria del dispositivo desde el que estés usando la app.

## Configuraciones

Realiza configuraciones que también se pueden hacer físicamente desde la cámara (que ya han sido descritas en otros apartados de este manual).



## ESPECIFICACIONES

Alimentación: 5 V  $\text{---}$  500 mA

Batería: 3,7 V  $\text{---}$  900 mAh

Sensor de imagen: 8 MP CMOS Sensor

Resolución de video/ fps: 4k/30; 1080 p/30; 720 p/60; 2,7k/30; 1 080 p/60; 720 p/120; 720 p/30

Resolución fotografía: 16 MPx; 12 MPx; 8 MPx; 5 MPx; 2 MPx

Capacidad máxima de microSD\*: 32 GB

\*Tarjeta de memoria microSD NO incluida.

# PÓLIZA DE GARANTÍA

**Producto:** Cámara deportiva 4K Wi-Fi

**Modelo:** CAM-500

**Marca:** Steren



Esta póliza garantiza el producto por el término de un año en todos sus componentes y mano de obra, y tres meses en la batería, contra cualquier defecto de fabricación y funcionamiento, a partir de la fecha de entrega.

## CONDICIONES

- 1.- Para hacer efectiva la garantía, debe presentarse esta póliza o factura o comprobante de compra y el producto, en el lugar donde fue adquirido o en Electrónica Steren S.A. de C.V.
- 2.- Electrónica Steren S.A de C.V. se compromete a reparar el producto en caso de estar defectuoso, sin ningún cargo al consumidor. Los gastos de transportación serán cubiertos por el proveedor.
- 3.- El tiempo de reparación en ningún caso será mayor a 30 días, contados a partir de la recepción del producto en cualquiera de los sitios donde pueda hacerse efectiva la garantía.
- 4.- El lugar donde se pueden adquirir partes, componentes, consumibles y accesorios, así como hacer válida esta garantía es en cualquiera de las direcciones mencionadas posteriormente.

## ESTA PÓLIZA NO SE HARÁ EFECTIVA EN LOS SIGUIENTES CASOS:

- 1.- Cuando el producto ha sido utilizado en condiciones distintas a las normales.
- 2.- Cuando el producto no ha sido operado de acuerdo con el instructivo de uso.
- 3.- Cuando el producto ha sido alterado o reparado por personal no autorizado por Electrónica Steren S.A. de C.V.

El consumidor podrá solicitar que se haga efectiva la garantía ante la propia casa comercial donde adquirió el producto. Si la presente garantía se extraviara, el consumidor puede recurrir a su proveedor para que le expida otra póliza, previa presentación de la nota de compra o factura respectiva.

## DATOS DEL DISTRIBUIDOR

Nombre del Distribuidor \_\_\_\_\_

Domicilio \_\_\_\_\_

Fecha de entrega \_\_\_\_\_

## ELECTRÓNICA STEREN S.A. DE C.V.

Biólogo Maximino Martínez, núm. 3408, col. San Salvador Xochimanca, Azcapotzalco, Ciudad de México, C.P. 02870, RFC: EST850628-K51

## STEREN PRODUCTO EMPACADO S.A. DE C.V.

Autopista México-Querétaro, Km 26.5, sin número, Nave Industrial 3-A, col. Lomas de Boulevares, Tlalnepantla de Baz, Estado de México, C.P. 54020, RFC: SPE-941215-H43

En caso de que tu producto presente alguna falla, o si tienes alguna duda o pregunta, por favor, llama a nuestro Centro de Atención a Clientes, en donde con gusto te atenderemos en todo lo relacionado con tu producto Steren.

**Centro de Atención a Clientes**

**(55) 15 16 60 00**

---

Atención a clientes  
(55) 1516 6000

f /steren.mexico  
@ @steren.oficial  
SterenMedia

comentarios@steren.com.mx

www.steren.com.mx

---

