

**IMPORTANTE**

Por favor, lee completamente y con atención este instructivo, antes de realizar cualquier acción con el equipo, para saber cómo utilizarlo adecuadamente.

La información es presentada únicamente como referencia; debido a actualizaciones pueden existir diferencias. Las imágenes mostradas son ilustrativas. El diseño y el funcionamiento del producto pueden variar sin previo aviso. Consulta nuestra página [www.stereon.com](http://www.stereon.com) para obtener la versión más reciente del manual de instrucciones.

**PRECAUCIONES**

Antes de utilizar los audífonos, carga al 100% la batería.

- Antes de usar los audífonos, asegúrate de que el volumen de tu equipo esté moderado. Los sonidos con volumen alto pueden producir graves daños al oído.
- Evita utilizar los audífonos mientras realizas alguna actividad que requiera tu atención. Es peligroso incrementar demasiado el volumen, al no poder oír los sonidos del exterior.
- No uses ni almacenes los audífonos en lugares donde existan goteras, salpicaduras de agua ni fuentes de calor o frío extremo.
- Límpialos con un paño suave y seco.
- No deseches este o cualquier equipo electrónico en tiraderos comunes. Contacta a la autoridad encargada del correcto tratamiento de residuos o desechos electrónicos en tu localidad, o acude a una planta de reciclaje.
- Los niños deben ser supervisados para asegurarse de que no empleen el aparato como juguete.

La operación de este equipo está sujeta a las siguientes dos condiciones: (1) es posible que este equipo o dispositivo no cause interferencia perjudicial y (2) este equipo o dispositivo debe aceptar cualquier interferencia, incluyendo la que pueda causar su operación no deseada.

**CARGA**

En el auricular derecho, conecta con cuidado el cable tipo C (incluido) al puerto de carga tipo C y conecta el otro extremo del cable a un puerto USB de computadora o a un cargador de pared o para automóvil compatible con USB.

Aparecerá una luz LED roja fija para indicar cuando los audífonos se estén cargando.

Cuando se complete la carga, la luz LED se volverá azul. El tiempo de carga es de aproximadamente 2 horas.

**VINCULACIÓN BLUETOOTH**

- 1 Enciende los audífonos. Una luz LED roja y azul destellará para indicar que los audífonos están en modo de vinculación.
- 2 En tu celular, navega hasta la configuración de Bluetooth y activa esta función. Luego, busca el dispositivo **Stereon AUD-7630AZ** y selecciónalo. La luz LED azul destellará lentamente, esto indica que tu celular se ha vinculado correctamente.

**Nota:** Si los audífonos no se vinculan en 5 minutos, se apagaran automáticamente.

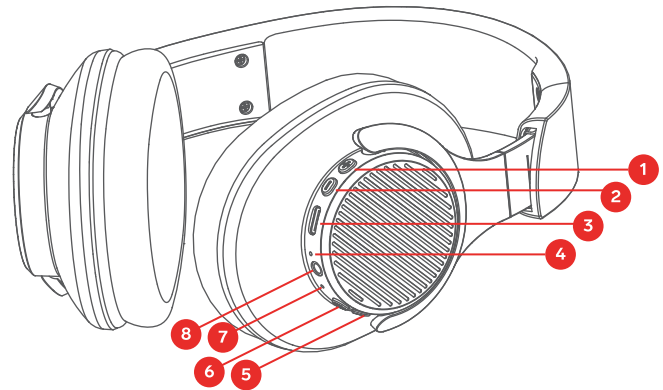
**DESCRIPCIÓN**

1. Pista siguiente (Presiona 1 vez.) / Subir volumen (Mantén presionado.)
2. Pista anterior (Presiona 1 vez.) / Bajar volumen (Mantén presionado.)
3. Puerto de carga tipo C
4. Indicador LED
5. Encender (Mantén presionado por 3 segundos aprox.)  
Apagar (Mantén presionado por 4 segundos aprox.)  
Reproducir o pausar música / Responder o finalizar llamadas (Presiona 1 vez.)  
Llamar al último número marcado (Presiona 2 veces seguidas.)  
Rechazar una llamada entrante (Mantén presionado por 1-2 segundos aprox.)
6. Asistente de voz (presiona 1 vez)
7. Micrófono
8. Jack 3,5 mm

**ESPECIFICACIONES**

Alimentación: 5 V $\overline{=}$  1 A (x USB)  
Capacidad de la batería: 3,7 V $\overline{=}$  300 mAh  
Frecuencia de operación: 2,4 GHz  
Versión de BT: 5.3

**Audífono**  
Respuesta en frecuencia: 20 Hz – 20 kHz  
Sensibilidad en la bocina: 105 dB  $\pm$ 3 dB  
Impedancia: 64  $\Omega$   
Unidad: 40 mm  
Potencia de salida: 40 mW

**Micrófonos**  
Respuesta en frecuencia: 100 Hz – 4 kHz  
Sensibilidad: -19  $\pm$ 3 dB  
Impedancia:  $\leq$ 2,2 k $\Omega$

Rotación del audífono: 90°  
Tiempo de vida de la batería: 30 horas\*

\*Con el volumen moderado

**PÓLIZA DE GARANTÍA**

**Producto:** Audífonos Bluetooth  
**Modelo:** AUD-7630AZ  
**Marca:** Stereon



Esta póliza garantiza el producto por el término de un año en todos sus componentes y mano de obra, y tres meses en la batería, contra cualquier defecto de fabricación y funcionamiento, a partir de la fecha de entrega.

**CONDICIONES**

1. Para hacer efectiva la garantía, debe presentarse esta póliza o factura o comprobante de compra y el producto, en el lugar donde fue adquirido o en Electrónica Stereon S.A. de C.V.
2. Electrónica Stereon S.A. de C.V. se compromete a reparar el producto en caso de estar defectuoso, sin ningún cargo al consumidor. Los gastos de transportación serán cubiertos por el proveedor.
3. El tiempo de reparación en ningún caso será mayor a 30 días, contados a partir de la recepción del producto en cualquiera de los sitios donde pueda hacerse efectiva la garantía.
4. El lugar donde se pueden adquirir partes, componentes, consumibles y accesorios, así como hacer válida esta garantía es en cualquiera de las direcciones mencionadas posteriormente.

**ESTA PÓLIZA NO SE HARÁ EFECTIVA EN LOS SIGUIENTES CASOS:**

- 1.- Cuando el producto ha sido utilizado en condiciones distintas a las normales.
- 2.- Cuando el producto no ha sido operado de acuerdo con el instructivo de uso.
- 3.- Cuando el producto ha sido alterado o reparado por personal no autorizado por Electrónica Stereon S.A. de C.V.

El consumidor podrá solicitar que se haga efectiva la garantía ante la propia casa comercial donde adquirió el producto.

Si la presente garantía se extraviara, el consumidor puede recurrir a su proveedor para que le expida otra póliza, previa presentación de la nota de compra o factura respectiva.

**DATOS DEL DISTRIBUIDOR**

Nombre del Distribuidor \_\_\_\_\_  
Domicilio \_\_\_\_\_  
Fecha de entrega \_\_\_\_\_

**ELECTRÓNICA STERON S.A. DE C.V.**

Biólogo Maximino Martínez, núm. 3408, col. San Salvador Xochimanca, Azcapotzalco, Ciudad de México, C.P. 02870, RFC: EST850628K51

**STERON PRODUCTO EMPACADO S.A. DE C.V.**

Autopista México-Querétaro, km 26.5, sin número, Nave Industrial 3-A, col. Lomas de Boulevares, Tlalnepanitla de Baz, Estado de México, C.P. 54020, RFC: SPE941215H43

En caso de que tu producto presente alguna falla, o si tienes alguna duda o pregunta, por favor, llama a nuestro Centro de Atención a Clientes, en donde con gusto te atenderemos en todo lo relacionado con tu producto Stereon.  
**Centro de Atención a Clientes: (55) 15 16 60 00**