



Amplificador  
Bluetooth portátil

*Manual de instrucciones*



**AMP-025BT**  
V0.3 / 0323B

## IMPORTANTE



Por favor, lee completamente y con atención este instructivo, antes de realizar cualquier acción con el equipo, para saber cómo utilizarlo adecuadamente.

La información es presentada únicamente como referencia; debido a actualizaciones pueden existir diferencias. Las imágenes mostradas son ilustrativas. El diseño y el funcionamiento del producto pueden variar sin previo aviso. Consulta nuestra página [www.steren.com](http://www.steren.com) para obtener la versión más reciente de este manual.

## PRECAUCIONES

- Los niños deben supervisarse para asegurarse de que no empleen el aparato como juguete.
- No expongas el equipo a temperaturas extremas.
- No uses ni almacenes este equipo en lugares donde existan goteras o salpicaduras de agua.
- Siempre utiliza un paño suave y seco para limpiar el equipo.
- Si el cable de alimentación se daña, acude con un distribuidor autorizado para su reemplazo.
- No intentes abrir el equipo; puede ocasionar mal funcionamiento y se anulará la garantía.
- No utilices solventes para limpiarlo.
- Coloca el equipo en un lugar con suficiente ventilación.
- No lo coloques cerca de objetos que puedan bloquear las ranuras de ventilación.
- Antes de realizar el cambio de fusible, desconecta el cable de alimentación del contacto de CA y la alimentación por batería, para evitar un choque eléctrico.
- Antes de encender el equipo asegúrate de que los controles de volumen estén en el nivel mínimo.
- Conecta el equipo únicamente a un contacto aterrizado.
- Para desconectar el equipo, jala la clavija con cuidado y retírala del contacto. Nunca jales el cable de alimentación para desconectarlo.
- No uses el equipo con ambos tipos de alimentación (batería o directo a la corriente eléctrica), al mismo tiempo.
- No deseches este o cualquier equipo electrónico en tiraderos comunes. Contacta a la autoridad encargada del correcto tratamiento de residuos o desechos electrónicos en tu localidad, o acude a una planta de reciclaje.

La operación de este equipo está sujeta a las siguientes dos condiciones: (1) es posible que este equipo o dispositivo no cause interferencia perjudicial y (2) este equipo o dispositivo debe aceptar cualquier interferencia, incluyendo la que pueda causar su operación no deseada.

# ÍNDICE

<b>CONTENIDO</b> .....	<b>4</b>
<b>DESCRIPCIÓN GENERAL</b> .....	<b>4</b>
<b>PARTES</b> .....	<b>5</b>
Reproductor MP3 .....	<b>5</b>
Controles y conectores .....	<b>5</b>
Control remoto .....	<b>6</b>
<b>CARGAR LA BATERÍA</b> .....	<b>7</b>
<b>ENCENDER / APAGAR EL AMPLIFICADOR</b> .....	<b>7</b>
<b>UTILIZAR POR PRIMERA VEZ EL CONTROL REMOTO</b> .....	<b>7</b>
<b>MODOS DE USO</b> .....	<b>9</b>
Modo Bluetooth .....	<b>9</b>
Modo Auxiliar .....	<b>10</b>
Modo radio FM .....	<b>11</b>
Modo USB / SD .....	<b>12</b>
Vinculación TWL (True Wireless Link) .....	<b>13</b>
<b>ESPECIFICACIONES</b> .....	<b>14</b>

## CONTENIDO

### Altavoz

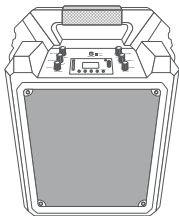

### Convertidor de voltaje

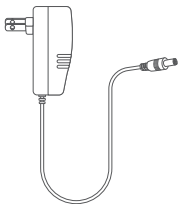

### Control remoto

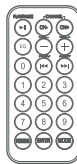

## DESCRIPCIÓN GENERAL

1. Altavoz
2. Reproductor MP3
3. Interruptor y conectores

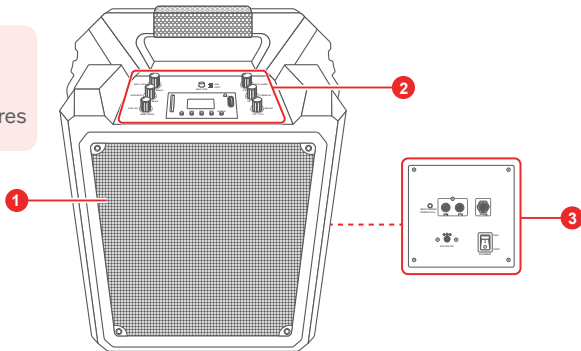

## PARTES

### Reproductor MP3

1. Pantalla LCD
2. Ranura para tarjeta SD
3. Reproducir / Pausar
4. Pista anterior / Volumen -
5. Pista siguiente / Volumen +
6. Activar repetición
7. Cambiar modo de uso
8. Puerto USB
9. Receptor IR

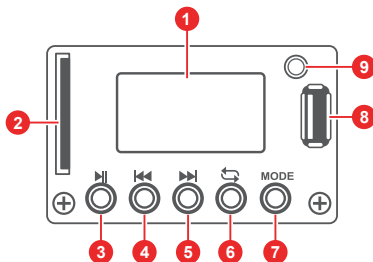

### Controles y conectores

1. Volumen del micrófono
2. Efecto de repetición (micrófono)
3. Efecto de eco
4. Bajos (amplificador)
5. Agudos (amplificador)
6. Volumen maestro
7. Botón de prioridad de micrófono
8. Entrada auxiliar RCA
9. Indicador LED de carga: Rojo (cargando) / Verde (carga completa)
10. Entrada de alimentación
11. Interruptor de encendido/apagado
12. Entrada para micrófono alámbrico

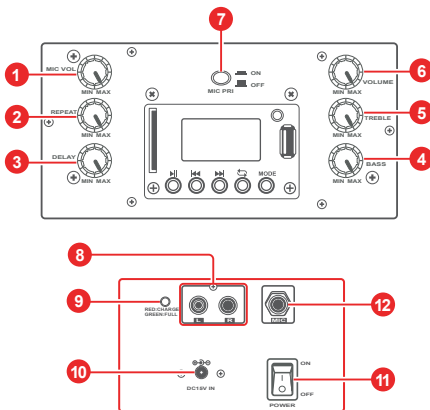

## Control remoto

1. Reproducir / Pausar
2. Avanzar / Retroceder 10 pistas
3. Disminuir / Aumentar volumen
4. Pista anterior / Pista siguiente
5. Cambiar modo de uso
6. Compartimento para pila (CR2025)
7. Repetir pistas
8. Sin función
9. Panel numérico
10. Ecuualizador

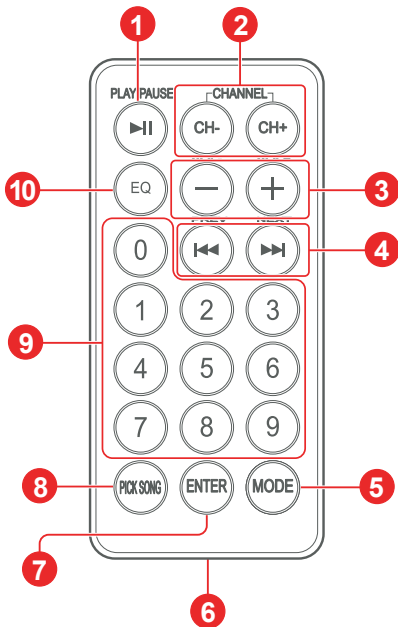

## CARGAR LA BATERÍA

Antes de utilizar el amplificador por primera vez, carga la batería durante 12 horas continuas.

Inserta el convertidor de voltaje en la entrada correspondiente del amplificador y conéctalo a la corriente eléctrica. *El indicador LED de carga en el amplificador encenderá en color rojo durante el proceso; cambiará a verde cuando la carga esté completa.*

## ENCENDER/APAGAR EL AMPLIFICADOR

Asegúrate de que todos los controles de volumen estén al mínimo nivel. Presiona el interruptor para encender o apagar.



## UTILIZAR POR PRIMERA VEZ EL CONTROL REMOTO



Al utilizar por primera vez el control remoto, retira el plástico protector de la pila.

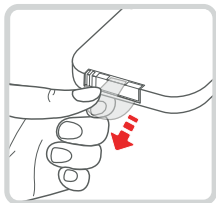

-  Para reemplazar la pila, utiliza una de las mismas características (CR2025). Asegúrate de colocarla con la polaridad como se indica a continuación:

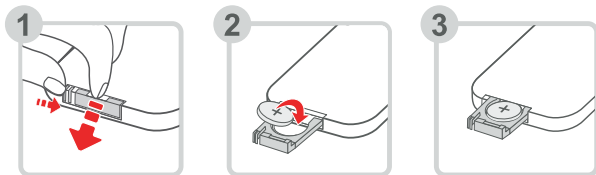

-  Para controlar la reproducción a distancia, apunta el control remoto hacia la parte frontal del amplificador.

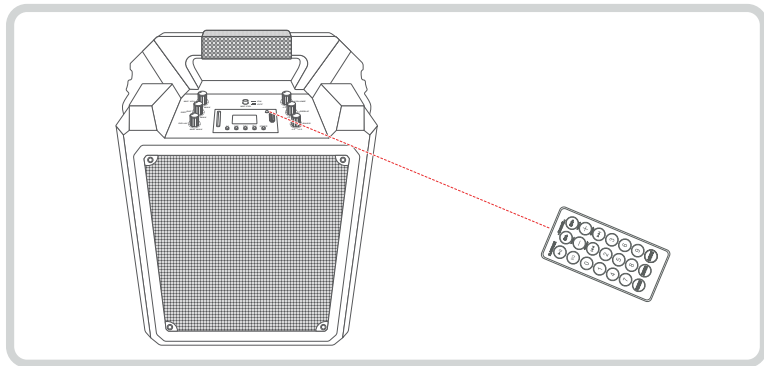



## MODOS DE USO

Utiliza el botón **MODE** para seleccionar alguna de las modalidades de uso (AUX, SD, FM, USB y BT).

### Modo Bluetooth

- 1 Presiona el botón **MODE** para cambiar al modo Bluetooth. *En el display aparecerá la leyenda “no-b”.*
- 2 Activa el Bluetooth en tu dispositivo.
- 3 Busca y selecciona **Steren AMP-025BT**.  
*Si la vinculación es exitosa, en el display aparecerá la leyenda “blue”.*
- 4 Para controlar la reproducción utiliza los botones de la siguiente manera:

#### En el control remoto:

- » Presiona **▶||** una vez para pausar o reproducir.
- » Presiona **◀◀ / ▶▶** una vez para cambiar a la pista anterior o siguiente.
- » Presiona **+ / -** para aumentar o disminuir el volumen.

#### En el reproductor MP3:

- » Presiona **▶||** una vez para pausar o reproducir.
- » Presiona **◀◀ / ▶▶** una vez para cambiar a la pista anterior o siguiente.
- » Mantén presionado **◀◀ / ▶▶** para aumentar o disminuir el volumen.

## Modo Auxiliar

- 1 Conecta un dispositivo externo (celular, tablet, PC, etc.) mediante un cable de audio **RCA-3,5 mm** e insértalo en la entrada **AUX** del amplificador.
- 2 Presiona el botón **MODE** para cambiar al **modo AUX**.
- 3 Para controlar el volumen utiliza los botones de la siguiente manera:

### En el control remoto:

» Presiona **+ / -** para aumentar o disminuir el volumen.

### En el reproductor MP3:

» Mantén presionado **⏮ / ⏭** para aumentar o disminuir el volumen.

## ● Ejemplo de conexión

Puedes elegir alguna de las siguientes opciones:

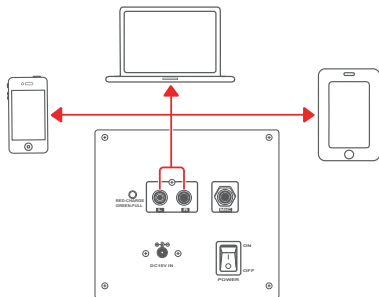

## Modo radio FM

- 1 Presiona el botón **MODE** para cambiar al **modo radio FM**.
- 2 Para realizar los ajustes necesarios utiliza los botones de la siguiente manera:

### En el control remoto:

- » Presiona **▶||** para realizar la búsqueda automática de estaciones.  
*Las estaciones encontradas quedarán registradas en la programación.*
- » Presiona **CH+ / CH-** para seleccionar una frecuencia manualmente.
- » Presiona **+ / -** para aumentar o disminuir el volumen.
- » Presiona **◀◀ / ▶▶** una vez para cambiar a la estación programada anterior o siguiente.

### En el reproductor MP3:

- » Presiona **▶||** para realizar la búsqueda automática de estaciones.  
*Las estaciones encontradas quedarán registradas en la programación.*
- » Mantén presionado **◀◀ / ▶▶** para aumentar o disminuir el volumen.
- » Presiona **◀◀ / ▶▶** una vez para cambiar a la estación programada anterior o siguiente.

- 1** Inserta una memoria **USB / SD** con archivos de audio MP3 en la ranura correspondiente. *La reproducción comenzará inmediatamente.*
- 2** Para controlar la reproducción utiliza los botones de la siguiente manera:

**En el control remoto:**

- » Presiona **▶||** para iniciar o pausar la reproducción.
- » Presiona **CH+ / CH-** para cambiar a las 10 pistas anteriores o siguientes.
- » Presiona **+ / -** para aumentar o disminuir el volumen.
- » Presiona **ENTER** para activar la repetición de pistas: ONE (repetir la misma pista) ALL (repetir todas).
- » Presiona **EQ** para seleccionar uno de los 5 tipos de ecualizador predefinidos.

**En el reproductor MP3:**

- » Presiona **▶||** para iniciar o pausar la reproducción.
- » Mantén presionado **◀◀ / ▶▶** para aumentar o disminuir el volumen.
- » Presiona **↺** para activar la repetición de pistas: ONE (repetir la misma pista) ALL (repetir todas).

## Vinculación TWL (True Wireless Link)

Por medio de esta función vincularás 2 amplificadores vía Bluetooth.

La primera vez que utilices los amplificadores, requerirás elegir uno de ellos como maestro. Para vincular los amplificadores, no debes exceder los 5 metros de distancia entre ellos.

- 1 Enciende ambos amplificadores en modo Bluetooth.
- 2 Presiona el botón de **Play / Pause** aproximadamente de 3 a 5 segundos, para vincular con el otro amplificador. *Escucharás el mensaje “right channel” que proviene del amplificador maestro. Luego, escucharás el mensaje “canal izquierdo” que proviene del otro amplificador. Al escuchar esto, se habrán vinculado correctamente ambos amplificadores.*
- 3 Comienza a reproducir música vía Bluetooth de manera normal. *El sonido se escuchará en ambos amplificadores.*

Si apagas el amplificador maestro, la función TWL se desconectará.

Cuando apagues los amplificadores o cambies el modo de reproducción, y regreses al modo Bluetooth, los dos amplificadores se vincularán automáticamente.

## ESPECIFICACIONES

Alimentación: 15 V $\overline{=}$  1,2 A (Convertidor de voltaje)

Batería interna: 12 V $\overline{=}$  3 Ah

Potencia: 80 W máx.

Respuesta en frecuencia: 55 – 18 000 Hz

Sensibilidad: 88  $\pm$ 3 dB

### **Convertidor de voltaje**

Alimentación: 100 – 240 V~ 50/60 Hz 250 mA

Salida: 15 V $\overline{=}$  1,2 A máx.

Consumo: 22 Wh

Consumo en espera: No aplica

### **Control remoto**

Alimentación: 3 V $\overline{=}$  (1 x CR2025)

Las especificaciones pueden cambiar sin previo aviso.

# PÓLIZA DE GARANTÍA

**Producto:** Amplificador Bluetooth portátil  
**Modelo:** AMP-025BT  
**Marca:** Steren



Esta póliza garantiza el producto por el término de un año en todos sus componentes y mano de obra, y tres meses en la batería, contra cualquier defecto de fabricación y funcionamiento, a partir de la fecha de entrega.

## CONDICIONES

1. Para hacer efectiva la garantía, debe presentarse esta póliza o factura o comprobante de compra y el producto, en el lugar donde fue adquirido o en Electrónica Steren S.A. de C.V.
2. Electrónica Steren S.A. de C.V. se compromete a reparar el producto en caso de estar defectuoso, sin ningún cargo al consumidor. Los gastos de transportación serán cubiertos por el proveedor.
3. El tiempo de reparación en ningún caso será mayor a 30 días, contados a partir de la recepción del producto en cualquiera de los sitios donde pueda hacerse efectiva la garantía.
4. El lugar donde se pueden adquirir partes, componentes, consumibles y accesorios, así como hacer válida esta garantía es en cualquiera de las direcciones mencionadas posteriormente.

## ESTA PÓLIZA NO SE HARÁ EFECTIVA EN LOS SIGUIENTES CASOS:

1. Cuando el producto ha sido utilizado en condiciones distintas a las normales.
2. Cuando el producto no ha sido operado de acuerdo con el instructivo de uso.
3. Cuando el producto ha sido alterado o reparado por personal no autorizado por Electrónica Steren S.A. de C.V.

El consumidor podrá solicitar que se haga efectiva la garantía ante la propia casa comercial donde adquirió el producto. Si la presente garantía se extravía, el consumidor puede recurrir a su proveedor para que le expida otra póliza, previa presentación de la nota de compra o factura respectiva.

## DATOS DEL DISTRIBUIDOR

Nombre del Distribuidor \_\_\_\_\_  
Domicilio \_\_\_\_\_  
Fecha de entrega \_\_\_\_\_

## ELECTRÓNICA STEREN S.A. DE C.V.

Biólogo Maximino Martínez, núm. 3408, col. San Salvador Xochimanca, Azcapotzalco, Ciudad de México, C.P. 02870,  
RFC: EST850628-K51

## STEREN PRODUCTO EMPACADO S.A. DE C.V.

Autopista México-Querétaro, Km 26.5, sin número, Nave Industrial 3-A, col. Lomas de Boulevares, Tlalnepantla de Baz, Estado de México, C.P. 54020, RFC: SPE-941215-H43

En caso de que tu producto presente alguna falla, o si tienes alguna duda o pregunta, por favor, llama a nuestro Centro de Atención a Clientes, en donde con gusto te atenderemos en todo lo relacionado con tu producto Steren.

**Centro de Atención a Clientes: (55) 15 16 60 00**

---

Atención a clientes  
(55) 1516 6000

f /steren.mexico  
@ @steren.oficial  
SterenMedia

comentarios@steren.com.mx

www.steren.com.mx

---

