

## IMPORTANTE



Por favor, lee completamente y con atención este instructivo, antes de realizar cualquier acción con el equipo, para saber cómo utilizarlo adecuadamente.

La información es presentada únicamente como referencia; debido a actualizaciones pueden existir diferencias. Las imágenes mostradas son ilustrativas. El diseño y el funcionamiento del producto pueden variar sin previo aviso.

Consulta nuestra página [www.stereon.com](http://www.stereon.com) para obtener la versión más reciente del manual de instrucciones.

## PRECAUCIONES ⚠

- No uses ni almacenes el producto en lugares con goteras o salpicaduras de agua.
- Límpialo con un paño suave y seco.
- No golpees ni dejes caer el equipo.
- No intentes modificar ni reparar el producto.
- Manténlo lejos de fuentes de calor.
- La emisión del sonido producido por la alarma puede provocar incomodidad o daños en el oído. Debe evitarse escucharlo de cerca o durante un tiempo prolongado.
- Los niños deben ser supervisados para asegurarse de que no empleen el aparato como juguete.

## ESPECIFICACIONES

Alimentación: 12 V  $\equiv$  150 mA  
Presión sonora: 120 dB

Las especificaciones pueden cambiar sin previo aviso.

## CONEXIÓN

Conecta los cables a la fuente de alimentación de 12 V  $\equiv$

En un punto intermedio del cable con polo positivo puede haber un mando tipo switch para controlar el encendido y apagado.

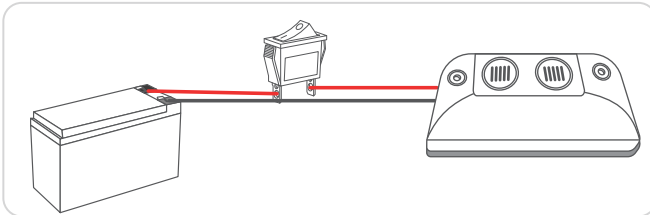

## INSTALACIÓN

**1** Introduce una cuña delgada en una de las orillas de la base y haz palanca suavemente para retirarla.

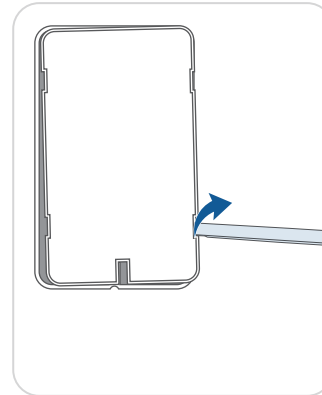

**2** Usa la base para marcar los puntos de perforación en la superficie donde instalarás la alarma.

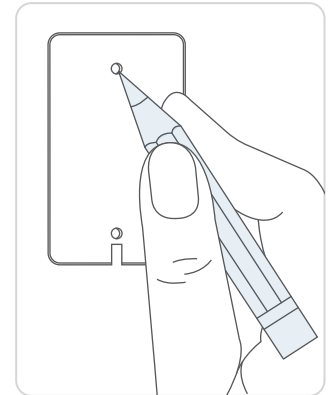

**3** Coloca los taquetes, en caso de que la superficie sea una pared.

**4** Coloca la cubierta y haz presión hasta que los seguros hagan clic. Fija todo a la superficie con los tornillos.

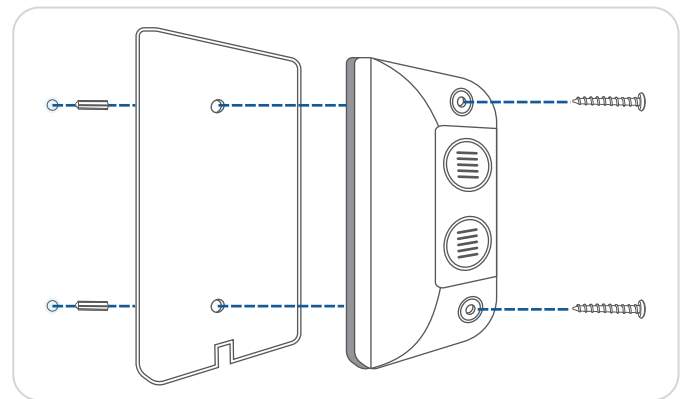

## PÓLIZA DE GARANTÍA

Producto: Alarma sonora con luz estroboscópica  
Modelo: ALA-140  
Marca: Stereon



Esta póliza garantiza el producto por el término de un año en todos sus componentes y mano de obra, contra cualquier defecto de fabricación y funcionamiento, a partir de la fecha de entrega.

### CONDICIONES

- 1.- Para hacer efectiva la garantía, debe presentarse esta póliza, factura o comprobante de compra y el producto, en el lugar donde fue adquirido o en Electrónica Stereon S.A. de C.V.
- 2.- Electrónica Stereon S.A. de C.V. se compromete a reparar el producto en caso de estar defectuoso, sin ningún cargo al consumidor. Los gastos de transportación serán cubiertos por el proveedor.
- 3.- El tiempo de reparación en ningún caso será mayor a 30 días, contados a partir de la recepción del producto en cualquiera de los sitios donde pueda hacerse efectiva la garantía.
- 4.- El lugar donde se pueden adquirir partes, componentes, consumibles y accesorios, así como hacer válida esta garantía es en cualquiera de las direcciones mencionadas posteriormente.

### ESTA PÓLIZA NO SE HARÁ EFECTIVA EN LOS SIGUIENTES CASOS:

- 1.- Cuando el producto ha sido utilizado en condiciones distintas a las normales.
- 2.- Cuando el producto no ha sido operado de acuerdo con el instructivo de uso.
- 3.- Cuando el producto ha sido alterado o reparado por personal no autorizado por Electrónica Stereon S.A. de C.V.

El consumidor podrá solicitar que se haga efectiva la garantía ante la propia casa comercial donde adquirió el producto.

Si la presente garantía se extraviara, el consumidor puede recurrir a su proveedor para que le expida otra póliza, previa presentación de la nota de compra o factura respectiva.

### DATOS DEL DISTRIBUIDOR

Nombre del Distribuidor: \_\_\_\_\_

Domicilio: \_\_\_\_\_

Fecha de entrega: \_\_\_\_\_

### ELECTRÓNICA STERON S.A. DE C.V.

Biólogo Maximino Martínez, núm. 3408, col. San Salvador Xochimanca, Azcapotzalco, Ciudad de México, C.P. 02870, RFC: EST850628-K51

### STERON PRODUCTO EMPACADO S.A. DE C.V.

Autopista México-Querétaro, Km 26.5, sin número, Nave Industrial 3-A, col. Lomas de Boulevares, Tlalneapantla de Baz, Estado de México, C.P. 54020, RFC: SPE-941215-H43

En caso de que tu producto presente alguna falla, o si tienes alguna duda o pregunta, por favor, llama a nuestro Centro de Atención a Clientes, en donde con gusto te atenderemos en todo lo relacionado con tu producto Stereon.

Centro de Atención a Clientes: (55) 15 16 60 00